



Trabajos de Egiptología

Estudio... de la tumba 22... templo de Millones de Años de Tutmosis III

Javier MARTÍNEZ BABÓN

Elementos arquitectónicos de la capilla... Sarenput II... Caracterización geoquímica

Juan Antonio MARTÍNEZ HERMOSO, María José AYORA CAÑADA, Ana DOMÍNGUEZ VIDAL

Tueris-Oxirrinco. La diosa protectora de Per-Medyed

Maite MASCORT ROCA, Esther PONS MELLADO

Restauración... de estelas de falsa puerta... en Heracleópolis Magna...

María Antonia MORENO CIFUENTES

La explotación de esmeraldas en el Egipto romano... *Sikait Project*

Joan OLLER GUZMÁN, David FERNÁNDEZ ABELLA, Vanesa TREVÍN PITA, Oriol ACHÓN CASAS

C2 Project. The Royal Cache Wadi Survey. 2017 Season

José Ramón PÉREZ-ACCINO, Hisham EL-LEITHY

El templo de Heryshef en Heracleópolis Magna...Trabajos en 2018

M. Carmen PÉREZ-DIE, Antonio GÓMEZ LAGUNA

Análisis técnico de telas con textos y marcas de propietario... Dra Abu el-Naga

Pía RODRÍGUEZ FRADE

Modelado... de la tumba de Khunes (QH34h) en Qubbet el-Hawa...

M.ª Paz SÁEZ-PÉREZ, Luisa María GARCÍA RUIZ

Estudio... de la necrópolis de la Dinastía XI... Millones de Años de Tutmosis III

Myriam SECO ÁLVAREZ

Documentación arqueológica tridimensional... Qubbet el-Hawa...

Libertad SERRANO LARA, Luisa María GARCÍA GONZÁLEZ

Un análisis comparativo de los grafitis... *Royal Cache Wadi Survey*

Inmaculada VIVAS SAINZ



Centros de Estudios Africanos
Universidad de La Laguna



ISSN 1695-4750



9 771695 475008



102019

Trabajos de Egiptología

Trabajos de Egiptología

Papers on Ancient Egypt

¿Atrapando el solsticio?... orientación de los templos de Deir el-Bahari

Juan Antonio BELMONTE, Magdi FEKRI, Miquel SERRA

Textos e imágenes sobre textiles... tumba UE 1018 en Dra Abu el-Naga

Francisco L. BORREGO GALLARDO

Reflexiones sobre la presencia egipcia en el Levante... a propósito de Tel Erani

Marcelo CAMPAGNO

Algunas... el programa decorativo... Millones de Años de Tutmosis III

Linda CHAPON

***Seis paddle dolls...* del Reino Medio... en Dra Abu el-Naga**

Gudelia GARCÍA FERNÁNDEZ

Estudio de las reutilizaciones de los espacios funerarios...

David GARCÍA GONZÁLEZ

Análisis... de dos momias de la Dinastía XXII... en Dra Abu el-Naga...

Jesús HERRERÍN, Francisco L. BORREGO GALLARDO

El... Millones de Años de Thutmosis III... análisis paleopatológico

Albert ISIDRO

Djehutynefer: el redescubrimiento... de su tumba en el urbanismo tebano

Ángeles JIMÉNEZ-HIGUERAS

Cerámicas cubiertas de barro... en la tumba QH33... Qubbet el-Hawa...

María J. LÓPEZ-GRANDE

El Edificio B de Tell el-Ghaba... dinámica de la unidad doméstica...

Silvia LUPO, Eva A. CALOMINO, Agustina SCARO



número 10

2019

Algunas hipótesis sobre el programa decorativo de las paredes en arenisca del Templo de Millones de Años de Tutmosis III

Linda CHAPON

Las excavaciones arqueológicas que vienen desarrollándose desde 2008 en el *Henket-ankh*, el Templo de Millones de Años de Tutmosis III situado en la orilla oeste de Tebas, han permitido el descubrimiento de una gran cantidad de fragmentos de relieves tanto en arenisca como en caliza. Mientras que una parte del santuario estaría realizada en caliza, la mayoría de las paredes decoradas del templo lo serían en arenisca. El material está muy fragmentado, y muy poco queda de las estructuras originales del templo. No obstante, el estudio de este material ha permitido elaborar hipótesis sobre algunas de las escenas representadas, así como plantear posibles propuestas de reconstrucción. Entre estas destacan las de masacre y lista de enemigos o de batalla, un calendario de festividades, procesiones, el árbol *ished* o el rey en traje de Fiesta Sed. Eran elementos iconográficos que respondían a un programa intencionado en el que cada tipo de representación, ritual u otro, tendría su lugar en zonas específicas del templo. Estas se intercalarían con escenas de ofrendas a los dioses, en particular a Amón, garante al mismo tiempo que receptor de las gestas del rey. En esta ocasión, se propone una visión integral de lo que se ha podido determinar en cuanto a estas escenas. Aunque, dado el estado del material, son evidentes las limitaciones a las que nos enfrentamos a la hora de descifrar este discurso figurativo, los relieves descubiertos en el *Henket-ankh* son un testimonio de la complejidad del programa decorativo y simbólico, así como de la calidad del relieve y de la policromía que una vez existieron en el templo de Millones de Años de Tutmosis III.

Some Hypotheses on the Decorative Program of the Sandstone Walls of the Temple of Millions of Years of Thutmose III
The archaeological excavations undertaken since 2008 in the *Henket-ankh*, the Temple of Millions of Years of Thutmose III located on the West Bank of Thebes, have resulted in the discovery of a large number of relief fragments, both in sandstone and limestone. While a part of the sanctuary would have been made of limestone, sandstone was used for most decorated walls of the temple. The material is very fragmented, and very little of the original structures of the temple remains. However, its study has allowed us to elaborate hypotheses about some of the scenes that would have been represented, as well as to suggest possible reconstructions. They included, among others, the massacre and list of enemies or battle, a calendar of festivities, processions, the *Ished* tree or the king outfitted with the Heb Sed robe. These iconographic elements responded to an intentional program in which each type of representation, ritual or other, had its place in specific areas of the temple. These would be combined with scenes of offerings to the gods, in particular to Amun, guarantor at the same time than recipient of the king's deeds. This paper aims to present an integral vision of what has been determined in terms of these scenes. Given the state of the material, the limitations that we face when it comes to deciphering this figurative discourse are manifest; however, the reliefs discovered in the *Henket-ankh* evidence the complexity of the decorative and symbolic program, as well as the quality of relief and polychrome, which once existed in the Temple of Millions of Years of Thutmose III.

Palabras clave: Iconografía, arquitectura, reconstrucción, Tebas, Dinastía XVIII.

Keywords: Iconography, architecture, reconstruction, Thebes, Eighteenth Dynasty.

Este artículo tiene como objetivo ofrecer una visión general de los resultados obtenidos del estudio iconográfico y epigráfico de los fragmentos que pertenecieron a las paredes decoradas en arenisca del *Henket-ankh*, el

Templo de Millones de Años de Tutmosis III situado en la orilla oeste de Tebas (fig. 1). Debemos partir de la premisa de que la gran mayoría de los relieves que componían las escenas de estas paredes han desaparecido, y de que definir el programa

TdE 10 (2019) - Páginas: 63 - 92

Recepción: 22/8/2019 - Admisión: 30/8/2020

Linda Chapon — lindachapon2002@hotmail.com

Departamento de Prehistoria y Arqueología / Facultad de Filosofía y Letras / Universidad de Granada / España

<http://doi.org/10.25145/j.TdE.2019.10.04>

iconográfico del templo es ciertamente arduo y, en gran medida, hipotético. Aunque algunos relieves puedan permitir una identificación de sus elementos y aporten información interesante, no por ello es posible atribuirlos a una escena concreta, o incluso situarlos en una sala o zona específica del complejo. Ello se debe principalmente al hecho de que los trabajos realizados en el templo a finales del siglo XIX y principios del XX alteraron fuertemente el contexto original de los materiales. Una gran parte de los relieves de arenisca han sido localizados en un almacén que A.E.P. Weigall construyó, y que H. Ricke posteriormente reutilizó, en la parte posterior del templo¹, así como en los escombros procedentes de los trabajos de estos. Por consiguiente, el contexto original de todos ellos en parte se ha perdido. A pesar de ello, los pocos elementos arquitectónicos conservados en el yacimiento han proporcionado las bases para definir, en cierta medida, la planimetría del complejo y, en consecuencia, también ayudan a establecer paralelismos iconográficos con otros templos mejor conservados, que permiten plantear algunas propuestas relativamente convincentes, pero ciertamente nunca definitivas.

La idea de simbiosis entre el rey y Maat parece ser uno de los pilares fundamentales de la realeza egipcia². Esta simbiosis destaca particularmente en los Templos de Millones de Años, erigidos

para el soberano y su padre divino, puesto que fueron, ante todo, el lugar donde la regeneración del poder real y de su carácter divino tenía lugar. Así, el templo y su decoración nos recuerdan que el rey ha cumplido perfectamente con sus obligaciones y merece convertirse en una entidad divina. En consecuencia, podría alcanzar la inmortalidad y recibir adoración en la tierra y después de su muerte³. Dado que estos templos estaban dedicados esencialmente a Amón, tienen las mismas características que un templo típico del Reino Nuevo. Así, el santuario se encontraba en el eje central del templo, que lo dividía en dos mitades⁴. Desde este eje, el resto de las habitaciones estaban dispuestas simétricamente hacia el norte y hacia el sur (fig. 2).

Si bien parece que la piedra caliza se usó principalmente en el área del santuario y en zonas específicas como, por ejemplo, en la puerta monumental que debió haber existido en el pylon, la arenisca lo fue probablemente en gran medida en el resto de las partes construidas en piedra del templo. Este estudio⁵ se ha centrado en el material en arenisca descubierto durante las excavaciones en el Templo de Millones de Años de Tutmosis III, así como en el que fue almacenado por A.E.P. Weigall⁶ y H. Ricke⁷, los que más trabajaron en el yacimiento previamente al proyecto hispano-egipcio actual dirigido por M. Seco Álvarez⁸. El uso de ambas piedras

1 Seco Álvarez y Radwan 2010.

2 Será particularmente el caso en la época ramésida, cuando la idea de dios-rey se sublima (Leblanc 1997).

3 Stadelmann 1979; Haeny 1997; Leblanc 1997.

4 Gundlach 2001.

5 Este estudio, y los resultados presentados en este artículo, se ha desarrollado en el marco de una tesis doctoral fruto de una beca de investigación del Proyecto del Templo de Millones de Años de Tutmosis III en Luxor y la Universidad de Tübingen (Alemania), financiada por Santander Universidades.

6 Weigall 1906.

7 Ricke 1939.

8 El material en piedra caliza, mucho menor en cantidad, será objeto de un estudio específico más adelante. Con el fin de presentar en esta fase de la investigación una síntesis lo más completa posible, también es necesario hacer una referencia puntual a los elementos más importantes conservados en piedra caliza.



Figura 1. Vista aérea del templo *Henket-ankh* desde el sureste, con el valle de Deir el-Bahari al fondo. Fotografía de la autora; © Thutmosis III Temple Project.

se ha observado a menudo durante el reinado de Tutmosis III⁹. En el caso del *Henket-ankh*, a primera vista parece que no se usaron para la misma pared¹⁰. Para aclarar y sintetizar la visión

general de la decoración conservada del templo, proponemos un recorrido del interior hacia el exterior del templo en su fase de construcción más extensa y, por lo tanto, más reciente¹¹.

9 Es el caso del pequeño templo de la Dinastía XVIII en Medinet Habu, de construcciones de Tutmosis III en Karnak y de su templo en Deir el-Bahari (De Putter y Karlshausen 1997; Harrell 2016: 1).

10 Esta distribución podría deberse a una razón simbólica, ya que la piedra caliza a menudo se considera más “noble” que la piedra arenisca. Sin embargo, se puede proponer una explicación cronológica para el santuario. La primera fase de construcción del templo ocurrió seguramente durante la coregencia, y es posible que la misma piedra caliza local empleada en el templo de Hatshepsut lo fuera en el *Henket-ankh*. Mientras la reina todavía estaba viva o después de su desaparición, la piedra arenisca comenzó a usarse para la mayoría de las estructuras del templo, aunque elementos arquitectónicos como techos, columnas y pilares fueron aparentemente planeados desde el principio en piedra arenisca. Si bien a principios de la Dinastía XVIII, la piedra caliza todavía se usa principalmente en el área de Tebas, es gradualmente sustituida por la arenisca (Harrell 2012; 2016; Harrell y Storemyr 2009). La mayoría de los templos del Reino Nuevo, y probablemente también el *Henket-ankh*, fueron edificados con arenisca extraída de la cantera de Gebel el-Silsileh (De Putter y Karlshausen 1997; Klemm y Klemm 2001: 637-638; Harrell 2016). Este cambio es difícil de explicar. Respondió seguramente al hecho de que esta cantera permitía disponer más fácilmente de grandes bloques, necesarios para la construcción de los templos monumentales del Reino Nuevo (Harrell 2016: 14).

11 Estas hipótesis se basan, por un lado, en los relieves del templo conservados y los paralelos que existen y, por otro lado, en las diversas reconstrucciones hipotéticas que H. Ricke (1939) propuso, teniendo en cuenta las modificaciones introducidas por las recientes excavaciones. Para una descripción del templo y de los trabajos realizados por el equipo hispano egipcio, ver, entre otros: Seco Álvarez 2012; 2015; Seco Álvarez y Radwan 2010. Para la función de los Templos de Millones de Años, ver, por ejemplo: Stadelmann 1979; Haeny 1997; Ullmann 2002; Leblanc 2010; Schröder 2010.

1 | La zona del santuario

El santuario constaba de dos cámaras: la primera utilizada para recibir a la barca de Amón y la segunda para albergar la estatua del dios, que debía tener una doble falsa puerta en la parte posterior¹² (véase fig. 2). En estos Templos de Millones de Años, el culto que se desarrollaba era el mismo que el de los templos exclusivamente “divinos”, aunque además incluyeran el culto al soberano¹³. En el *Henket-ankh*, Amón era quien recibía las ofrendas en el santuario¹⁴. Las paredes de esta sala estaban normalmente decoradas con relieves que describían el ritual diario y la liturgia de las ofrendas al dios y a la barca divina. En este caso, es difícil determinar si fueron escenas de piedra caliza o arenisca. Lo que es seguro, en cualquier caso, es que algunas paredes debían estar completamente construidas con esta piedra caliza¹⁵.

De hecho, muchos bloques y fragmentos de piedra caliza contienen escenas que incluyen ofrendas, representaciones de Amón, la figura del rey y dones ofrecidos por la deidad¹⁶. Algunos

de estos bloques conservan partes de una lista de ofrendas de tipo E de W. Barta¹⁷, que debía de estar situada en el área del santuario y que estaría dedicada a la divinidad¹⁸. Sin embargo, algunos relieves de arenisca también podrían haber contenido partes de una lista del mismo tipo, lo cual indica que al menos otra escena similar existió. La divinidad con la que estaba asociada podría ser Amón, pero es imposible afirmar que no hubiera podido tratarse de otra figura¹⁹. Fragmentos de piedra caliza asimismo presentan partes de la barca procesional divina colocada en un pedestal, y a las que se presentan las ofrendas²⁰. Estaría, por lo tanto, seguramente escenificada en las paredes laterales sur y norte de la sala de la barca²¹ (fig. 2).

En consecuencia, la zona más resguardada del templo, a saber, el propio santuario y la sala de la barca, debió edificarse probablemente en piedra caliza. No obstante, es difícil asegurar que al menos una parte de estas estructuras no lo fuera asimismo en arenisca. Es también posible que algunas de las salas contiguas o la “sala de ofrendas”²², que podría corresponder a un tipo de vestíbulo

12 Badawy 1968: 365; Haeny 1997; Gundlach 2001.

13 Nelson 1942.

14 Para la relación entre Amón y el rey en esta época ver, por ejemplo: Allen 2005; Troy 2006.

15 Se han conservado fragmentos de friso *kheker* pertenecientes a la parte superior de las escenas, así como bloques con partes de deidades protectoras aladas y las inscripciones que las acompañaban. Del mismo modo, ciertos relieves presentan las bandas decorativas horizontales que se encuentran habitualmente en la parte inferior de las paredes decoradas (Seco Álvarez y Radwan 2010). También se han descubierto jambas de piedra no solo de arenisca, sino también de caliza.

16 Seco Álvarez y Radwan 2010.

17 Barta 1963.

18 Weigall 1906: n° g; Seco Álvarez y Radwan 2010.

19 De hecho, una versión de esta lista, aunque irregular, existía en Medinet Habu en honor de Min.

20 Seco Álvarez y Radwan 2010: 64 y 66, fig. 1; Seco Álvarez y Martínez Babón 2015.

21 Seco Álvarez y Radwan 2010; Seco Álvarez y Martínez Babón 2015. Un fragmento en piedra caliza podría pertenecer además al tipo de la lista D de W. Barta (1963). Es un tipo que se encuentra habitualmente en contextos en el que el rey presenta una lista de ofrendas y una pila de ofrendas a la barca divina. Así, los relieves de arenisca que también contienen partes de una lista de tipo D deberían haber pertenecido a las paredes de otra sala del templo.

22 Desde un punto de vista arquitectónico, este tipo de sala simbolizaba un paso entre la parte más interna del templo y las partes más externas (Myśliwiec 1985: 6; Arnold 1962: 42-43). Posiblemente hubiera incluido presentaciones de ofrendas y una escena de introducción del rey en el santuario de la mano de algunas divinidades.



Figura 2. Dibujo simplificado de la planta del templo *Henket-ankh* a partir de la propuesta de reconstrucción “A” de Ricke (1939: pl. 5). Los colores indican las diferentes zonas del templo. Dibujo de la autora.



Figura 3. Reconstrucción a partir de unos bloques de arenisca donde aparece simétricamente una doble representación de Amón sentado en un trono. Dibujo de la autora; © Thutmosis III Temple Project.

con columnas que H. Ricke²³ reconstruye entre la sala hipóstila y la posible sala de la barca, se erigiera en arenisca o bien en ambas piedras. Este vestíbulo conectaba con otras dos salas similares, una ubicada hacia el norte y la otra hacia el sur (véase fig. 2).

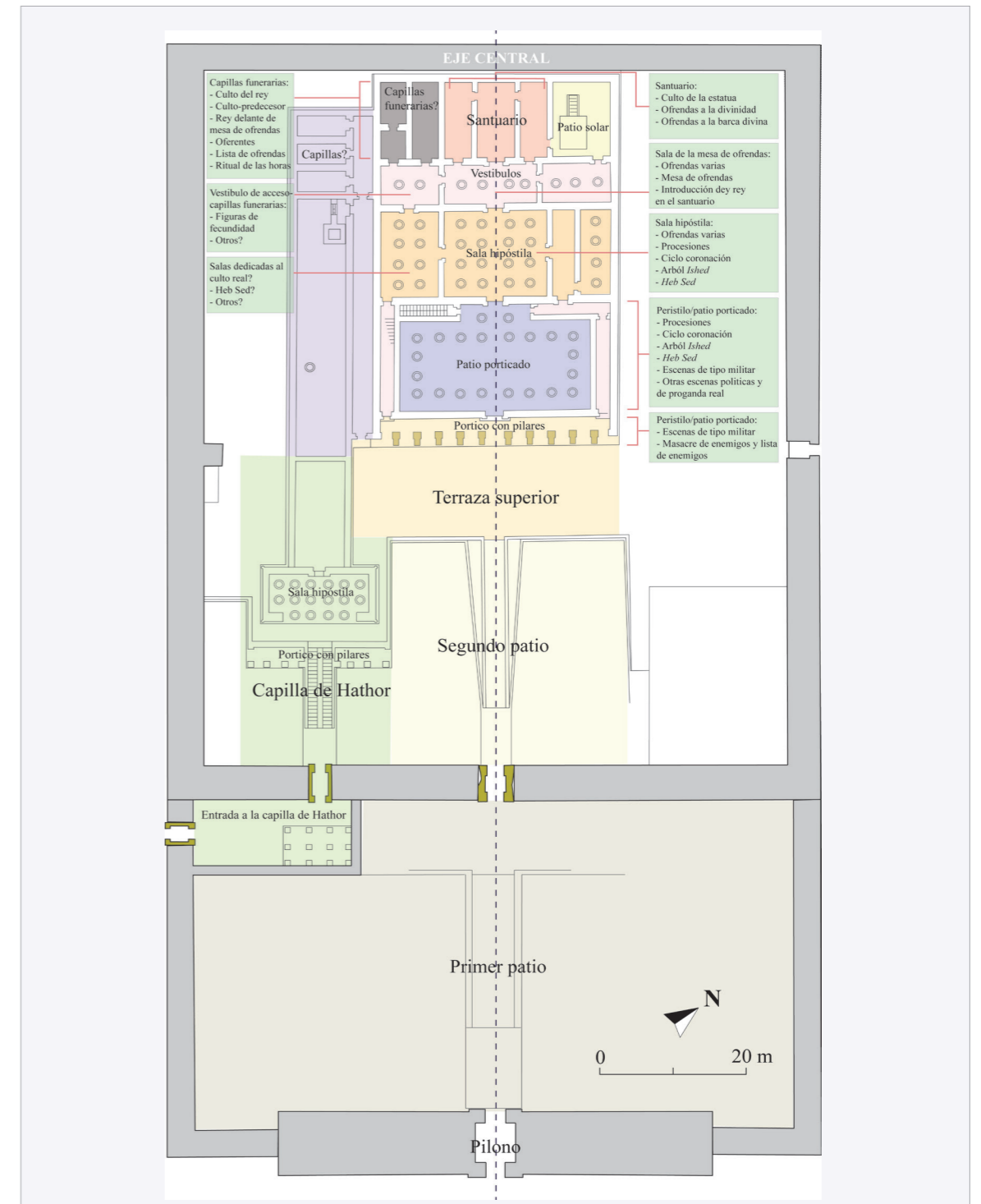
Los aspectos rituales constituyen la parte fundamental de los templos egipcios. Sus representaciones iconográficas son un medio de asegurar para la eternidad estas acciones y la estrecha conexión entre el rey y las deidades. Tanto es así que estas escenas rituales debían activarse

no solo en el santuario propiamente dicho, sino también en otras salas y contextos donde la presentación de ofrendas o rituales eran necesarios, como son las procesiones y otras ceremonias²⁴. Por lo tanto, las partes de escenas de ofrendas conservadas en los fragmentos de arenisca podrían colocarse en el posible vestíbulo, pero, de la misma manera, en otras partes del templo. Debemos mencionar aquí la existencia de una o dos escenas que muestran la figura de Amón sentada en un trono (fig. 3). Es un tipo de escena que aparece en las paredes traseras de las habitaciones

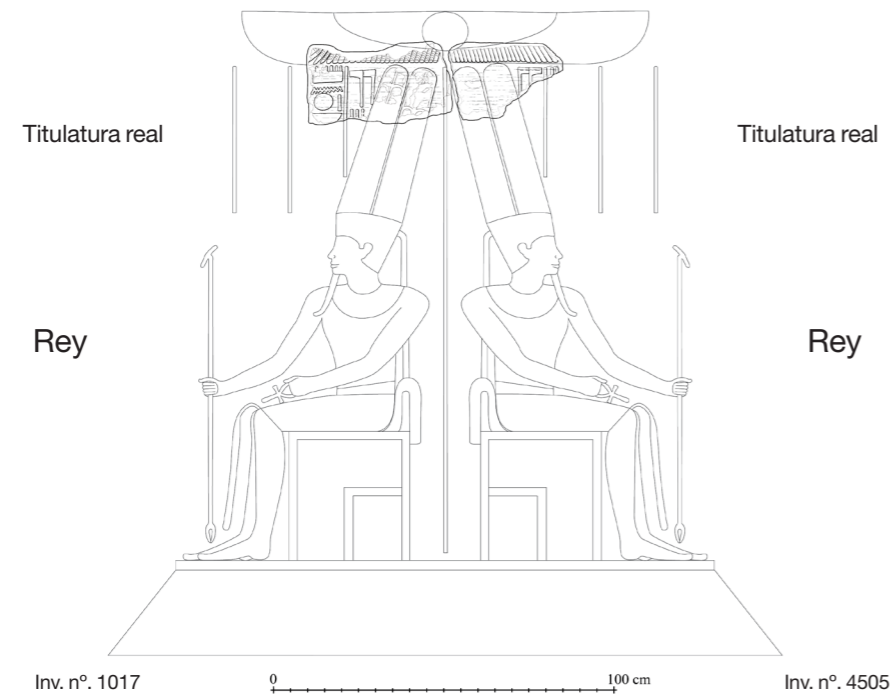
²³ Ricke 1939: 12.

²⁴ Myśliwiec 1985: 11.

donde la divinidad está orientada desde el interior hacia el exterior, mientras que el rey acude a ella en el acto de presentar una ofrenda. Según la orientación del *Henket-ankh*, es probable que esta escena se situara en una pared oeste²⁵ (véase fig. 2). A pesar de que aún quedan muchas incógnitas en cuanto a la distribución de la piedra utilizada y las escenas representadas en esta parte del templo, parece bastante factible que estas debían corresponder a capillas dedicadas a Amón y quizás a una o más corporaciones de divinidades, como se aprecia en el santuario de Hatshepsut en Deir el-Bahari²⁶.

Asimismo, debemos señalar en este apartado la existencia de nichos que tienen paralelos muy cercanos en templos de esta época²⁷. Su existencia está probada gracias a diferentes elementos que suelen aparecer en este tipo de contextos y que presentan una escala acorde. En primer lugar, fragmentos de arenisca con un tipo de friso *kheker* de color amarillo con medallón central

verde cuya parte superior acaba en punta. En segundo lugar, varios fragmentos de lista C de W. Barta²⁸, cuyos signos son de pequeño tamaño. Estas listas se incluyeron en nichos donde el individuo en cuestión estaba sentado frente a una mesa de ofrendas²⁹ habitualmente presentadas por Iunmutef o por un rey que interpreta su papel, o incluso por el dios Thoth³⁰. Considerando el estado de conservación de la arquitectura del templo, es muy difícil saber dónde se habrían situado estos nichos. En los paralelos conocidos, por lo general, se encuentran en áreas donde se presentaban ofrendas y se realizaban ritos en honor de una o más deidades. Es decir, principalmente en la zona de capillas y santuarios (véase fig. 2). De esta manera, el rey u otro miembro de la familia real podían participar y favorecerse de estos³¹. Es posible determinar que existieron al menos nueve escenas en arenisca que incluían la lista C, que correspondían al menos a tres nichos diferentes. También

²⁵ Si nos centramos en el santuario, este sería el caso en la propuesta de reconstrucción "A" de H. Ricke (1939: lám. 5), en la cual la sala central y las salas laterales son rectangulares y orientadas este-oeste. Para las reconstrucciones "B" y "C", H. Ricke (1939: lám. 6) propuso que las dos salas laterales del santuario hubieran estado divididas en dos, como ocurre en el templo de Hatshepsut en Deir el-Bahari. En consecuencia, el acceso a estas salas laterales del fondo se hubiera hecho a partir de la sala central. La orientación habría sido norte-sur y sur-norte, y la doble escena de Amón sentado en su trono se situaría en la pared norte o sur, respectivamente.

²⁶ Para el programa decorativo que incluía el templo de la reina, ver, por ejemplo, Karkowski 2001.

²⁷ Este tipo de decoración en nichos parece ser típico de los reinados de Hatshepsut y Tutmosis III, pero deja de ser común en épocas posteriores (Barta 1963: 117-118, 120; Dolińska 1994).

²⁸ Barta 1963.

²⁹ En otros casos, las escenas de nichos muestran al rey haciendo una ofrenda particular a una deidad, o bien en la que está abrazado por ella, lo que enfatiza su grado de intimidad. En este caso, tienen la función de pequeñas habitaciones contiguas, como es el caso en la capilla de Hathor de Hatshepsut en Deir el-Bahari (Navelle 1901: lám. XCVIII-XCIX). Seguramente deben haber albergado estatuas de la deidad. Algunos relieves de piedra caliza han conservado listas de ofrendas de tipo C. Al menos dos de ellos no parecen pertenecer a un nicho, y un tercero sí podría pertenecer a un nicho por su tamaño.

³⁰ Este es el caso de los nichos de Deir el-Bahari.

³¹ En el templo de Hatshepsut en Deir el-Bahari, por ejemplo, se han documentado nichos en el área del santuario, el patio solar, las capillas de Anubis o la capilla de Hathor. Véase: Navelle 1895: lám. IV, VI, VII; V: lám. CXXXV, CXXXVI, CXLVI, CXLVII; PM II: 362 (115); 364; 366-7, (134-137); 124, (433), (435), (438). También había catorce nichos a cada lado de los patios situados entre el VI pilono y la sala de la barca del templo de Karnak (Nelson 1941: Karnak D 22, 23, 425 y 426; Barguet 1962: 126). En el santuario de Amón del *Akh-menu* (para esta parte del templo, consultar: Lauffray 1969), hay nueve nichos. Lo mismo ocurre en la sala de la barca del templo de Hatshepsut en Deir el-Bahari, además de los tres que existían en la sala que albergaba la estatua divina (Pawlicki 2000: 154).

debía de ser el caso de otros dos bloques de gran tamaño. En uno de ellos, publicado por H. Ricke³² y que no se ha vuelto a encontrar por el proyecto actual, se puede ver la figura del rey frente a una mesa y lista de ofrendas, mientras que el segundo presenta la figura del Iunmutef y una inscripción (fig. 4).

2 | Salas ubicadas al norte y al sur del santuario

En la reconstitución del plano del templo que H. Ricke³³ propone, sitúa en la parte norte del santuario un patio dedicado al culto solar basándose en las analogías con otros templos y en



Figura 4. Reconstrucción de uno de los nichos del *Henket-ankh* a partir de un bloque descubierto en el templo. Dibujo de la autora; © Thutmosis III Temple Project.

32 Ricke 1939: fig. III d.

33 Ricke 1939: 12, 16.

el descubrimiento de parte de un altar (véase fig. 2). No obstante, no hay ninguna otra evidencia que permita sugerir su existencia. Hatshepsut es la primera en incluir este tipo de patio, que será habitual en los templos de tiempos posteriores, por lo que es perfectamente posible que constara también en el *Henket-ankh*. De esta manera, el soberano conectaba con su padre en la tierra, el rey que lo precedió, así como con su padre divino, Ra. Su derecho al trono estaba así completamente garantizado³⁴.

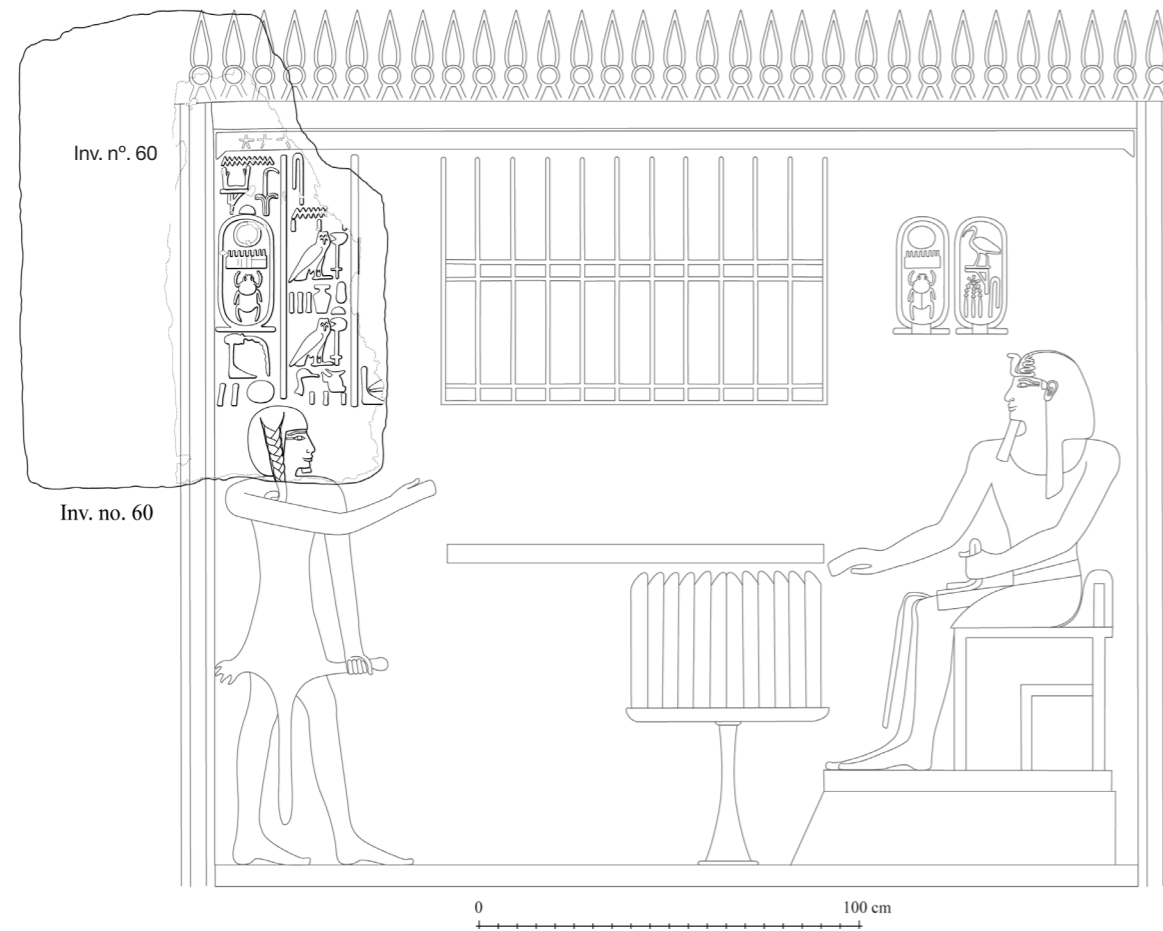
Otras dos habitaciones parecen haber existido al sur del santuario³⁵, la última de las cuales se divide en dos partes en la reconstrucción propuesta por H. Ricke³⁶ (véase fig. 2). No parece que se concibieran en esa época salas o áreas en el templo dedicadas específicamente al culto real. Era más bien un lugar para el culto funerario, que debía seguramente asociarse al de uno o varios predecesores³⁷. Este es el caso en el templo de Hatshepsut en Deir el-Bahari³⁸. En el *Henket-ankh*, un vestíbulo daba acceso a estas dos últimas habitaciones situadas hacia el sur, una disposición similar a la del templo de la reina. Es posible que la

decoración fuera en piedra arenisca, y que parte de ella incluyera una secuencia de figuras de fecundidad (figs. 5 y 6) orientadas hacia la entrada a las capillas, como es el caso de nuevo de Deir el-Bahari³⁹ (véase fig. 2).

Las salas dedicadas al culto funerario del rey presentaban un techo abovedado. Además, incluían habitualmente en las paredes laterales una escena que mostraba al monarca sentado en un trono frente a una mesa con panes⁴⁰. Recibía ofrendas de parte de Thoth, Iunmutef u otro rey por medio de oferentes y sacerdotes que llevaban a cabo rituales⁴¹. El ritual de las horas representado en la capilla funeraria de Hatshepsut en Deir el-Bahari⁴² tiene, de hecho, un paralelo muy cercano en fragmentos y bloques en arenisca descubiertos en el *Henket-ankh* (fig. 7). Esto indicaría que una capilla funeraria existía en honor a Tutmosis III. Por otra parte, también se han identificado fragmentos de al menos dos listas de ofrendas tipo A/B de W. Barta⁴³, dos fragmentos de inscripción similar al compuesto de 35 columnas que se repite en los muros norte y sur de la capilla de Hatshepsut⁴⁴

34 Stadelmann 1979; Haeny 1997; Donadoni 1999: 148; Gundlach 2001.

35 Stadelmann 1979. Durante la época ramésida, cuando la tríada tebana de Karnak se convierte en la más importante, una capilla dedicada a Mut y otra a Khonsu harán su aparición a cada lado de la sala de la barca de Amón (Stadelmann 1979).

36 Ricke 1939.

37 Donadoni 1999: 148; Haeny 1997; Gundlach 2001.

38 Donadoni 1999: 148; Haeny 1997; Gundlach 2001.

39 Este tipo de representación no parece haber sido documentado en piedra caliza. En cambio, existe una figura de fertilidad similar a las que están apretando el nudo *sema-tawwy* en las capillas de las ofrendas del templo de Hatshepsut en Deir el-Bahari (Neville 1901: lám. CX; Karkowski 2001: 146-149).

40 Durante el Reino Nuevo, la escena que incluye una mesa de ofrendas aparece generalmente en relación con el culto a la estatua real o con el culto mortuorio y, a veces, también en salas de purificación (Arnold 1962: 57-58).

41 Arnold 1962: 57-61; Myśliwiec 1985: 6-8.

42 Para la decoración de esta parte del templo, ver Karkowski 2001: 146-148.

43 Barta 1963.

44 Neville 1901: 8-9, lám. CXII-CXIII. Véase también Ówiek 2014: 86, n. 139. Este texto, inspirado en los Textos de las Pirámides, se coloca en el tercer registro de la lista de ofrendas. Está inscrito en treinta y cinco de las cincuenta columnas que componen este registro; tiene su origen en los PT 204-205, 207, 209-212 (§§ 118-133) y en el Spell 607 del Texto de los sarcófagos, y fue incorporado al capítulo 178 del Libro de los Muertos.



Figura 5. Fragmentos de arenisca con partes de figuras de fecundidad descubiertos en el *Henket-ankh*. Fotografías y dibujos de la autora; © Thutmosis III Temple Project.



Figura 6. Secuencia de figuras de fecundidad basada en relieves de areniscas descubiertos en el *Henket-ankh*. Dibujo de la autora; © Thutmosis III Temple Project.

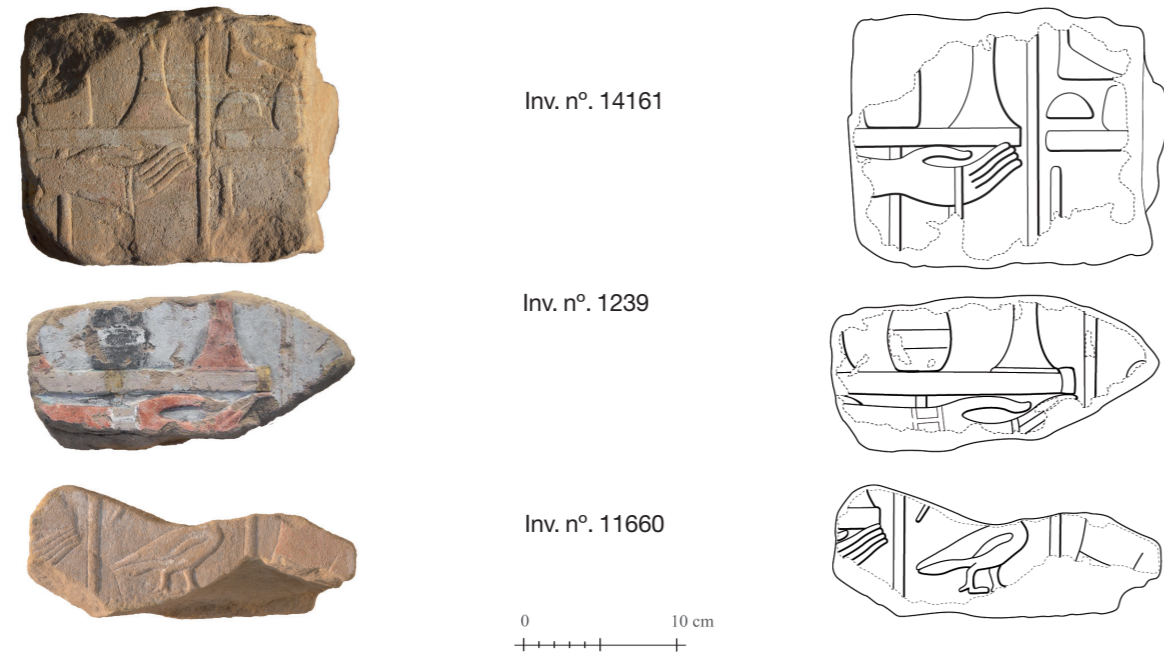

Figura 7. El ritual de las horas que podría estar representado en el techo abovedado de la sala de las ofrendas de Tutmosis III en el *Henket-ankh*. Reconstrucción de Ricke 1939: pl. 8,10.

(figs. 8 y 9), y partes de sacerdotes y oferentes. Estos son elementos que nos revelan que en las paredes norte y sur de una sala dedicada a Tutmosis III, construida al menos en parte con arenisca, se plasmaron unas escenas similares a las de la capilla funeraria del templo de la reina⁴⁵. Algunos

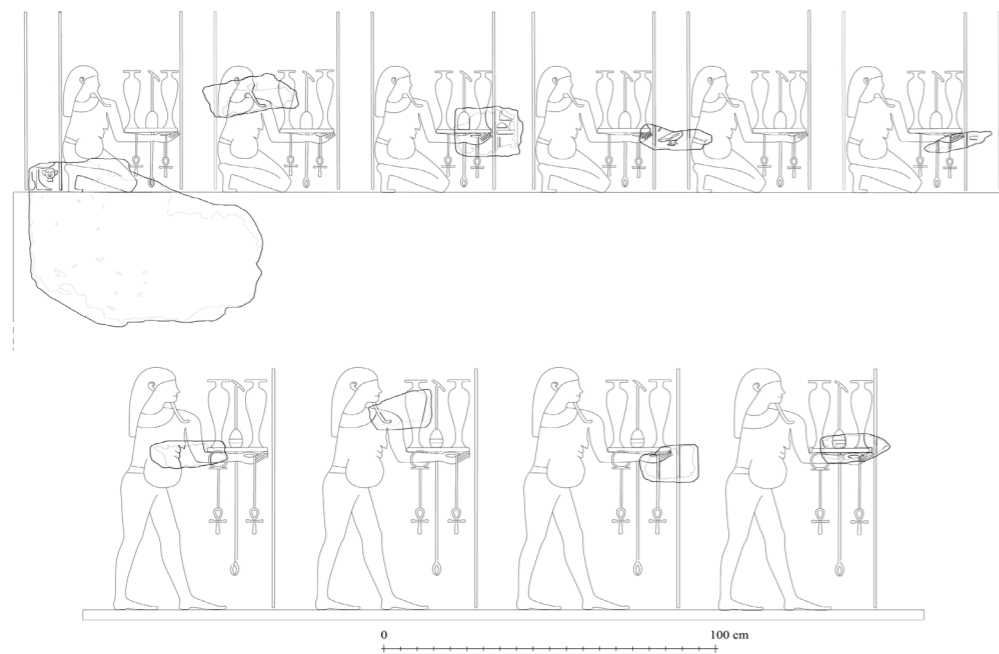
fragmentos de piedra caliza han dado figuras de sacerdotes y oferentes similares, pero ninguno conserva partes de una lista de tipo A/B, por lo que sería posible que una sala construida completamente o parcialmente en caliza fuera dedicada a un predecesor.

H. Ricke⁴⁶ colocó la sala dedicada al culto de Tutmosis III inmediatamente al sur del santuario. En Deir el-Bahari, es la capilla dedicada a Tutmosis I la que ocupa esta posición, y la de Hatshepsut es la última hacia el sur. En consecuencia, es también posible que este fuera el caso en el *Henket-ankh* (véase fig. 2). Es bastante probable que si una habitación estuviera dedicada al culto funerario de Tutmosis III, la otra lo fuera para un antepasado suyo. Tutmosis I era honrado en el templo de Hatshepsut. Parece lógico pensar que fue Tutmosis II, padre de Tutmosis III, el destinatario principal de este culto al predecesor en el templo de su hijo.

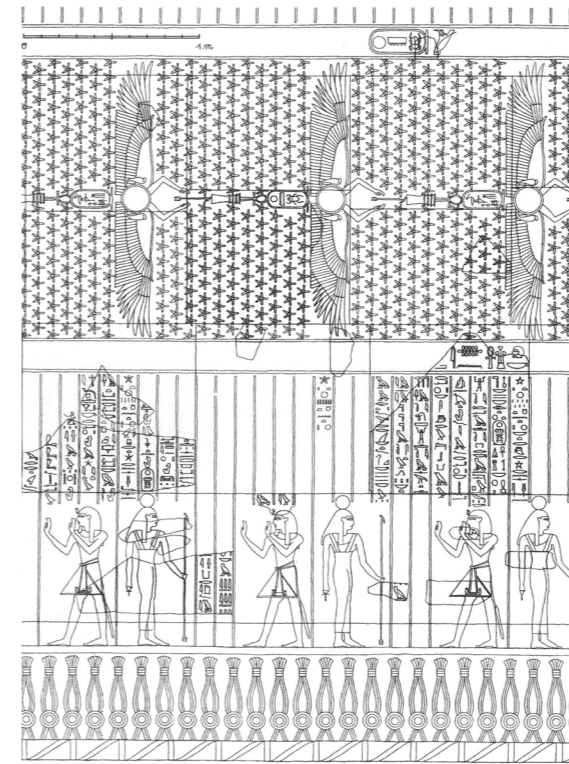
3 | La sala hipóstila, el patio y la fachada del templo

Las partes del templo más abiertas y que daban progresivamente acceso al santuario estaban principalmente destinadas a plasmar festivales religiosos. La “sala de las apariciones” o sala hipóstila era el lugar donde la barca que contenía la estatua de la deidad emergía desde el interior de la sala de la barca. Parte de sus funciones fueron asumidas por el “amplio patio del templo” o “patio para los festivales”⁴⁷. Muchos relieves en arenisca han conservado pequeñas partes de episodios

⁴⁵ Ricke 1939: 11,31, lám. 8-10. Una estela de falsa puerta que debía probablemente corresponder a esta parte del templo, y muy similar a la dedicada a la reina Hatshepsut en su templo, fue encontrada en Medinet Habu. En ella, el rey presenta una ofrenda a Osiris y Anubis en presencia de una diosa (Ricke 1939: 31; Maruéjol 2007: 240).

⁴⁶ Ricke 1939.

⁴⁷ Arnold 1962: 107. Las procesiones adquieren durante el reinado de Hatshepsut una importancia particular, y ello se verá reflejado en los templos de esta época. En relación a las procesiones ver, por ejemplo: Bleeker 1967; Schott 1952; Stadler 2008; Dolińska 2007. Para la iconografía de la barca procesional divina, véase Karlshausen 2009.



Figura 8. Fragmentos de arenisca con parte de inscripción que se encontraba seguramente debajo de la lista de ofrendas (A) y con partes de una lista de ofrenda de tipo A/B (B) descubiertos en el *Henket-ankh*. Fotografías y dibujos de la autora; © Thutmosis III Temple Project.



Figura 9. Reconstrucción, a partir de algunos relieves en arenisca descubiertos en el *Henket-ankh*, de una de las posibles paredes de la sala de las ofrendas de Tutmosis III o de un predecesor. Dibujo de la autora; © Thutmosis III Temple Project.



Figura 10. Reconstrucciones a partir de algunos fragmentos de areniskas de parte de las escenas que representaban el transporte terrestre de la barca procesional divina en el *Henket-ankh*. Dibujo de la autora; © Thutmosis III Temple Project.

que podrían haber estado incluidas en escenas de procesiones. Estas tenían como objetivo mostrar al rey en su papel de principal ritualista y su perfecta simbiosis con Maat⁴⁸. Es precisamente en la sala hipóstila, o en el patio porticado, donde se encontrarían los episodios de entrada y salida de la barca, aquellos en los que el monarca acompaña a la barca divina, la barca recibida por el monarca y colocada en un pedestal, y el ritual de las ofrendas celebradas en su honor (véase fig. 2). En el caso de los fragmentos descubiertos en el *Henket-ankh*, ninguna inscripción nos indica de qué fiesta se trataba. Es lógico pensar que fuera la Fiesta del Valle, durante la cual Amón

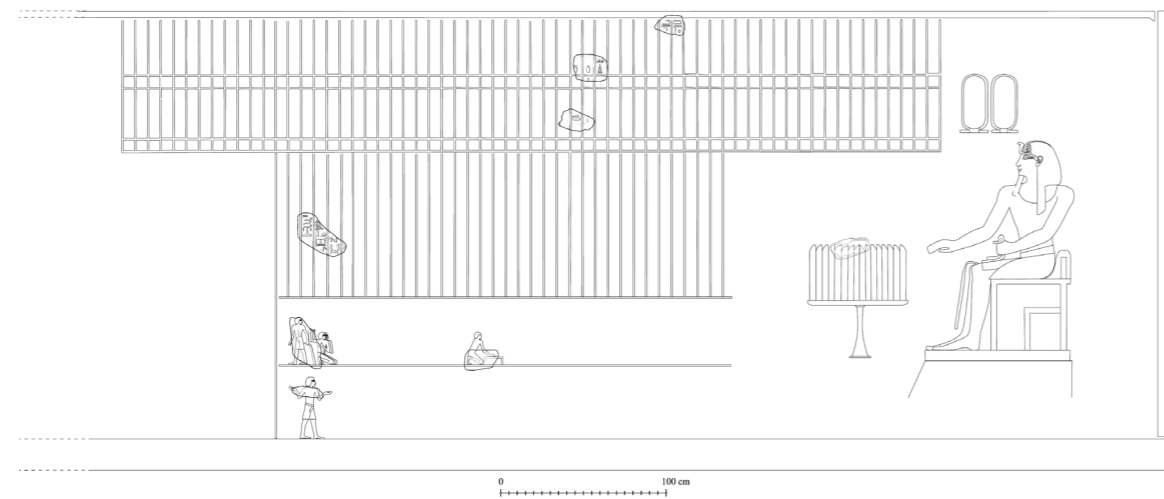
de Karnak visitaba los Templos de Millones de Años de la orilla oeste. Sin embargo, en el templo de Hatshepsut en Deir el-Bahari, por ejemplo, tanto la Fiesta del Valle como la Fiesta de Opet fueron representadas en los muros este y norte de la terraza superior del templo. En la capilla de Hathor, otra procesión es representada. En el templo de Tutmosis III en Deir el-Bahari únicamente se escenificó la Fiesta del Valle⁴⁹.

Al menos cuatro escenas que contenían sacerdotes llevando sobre sus hombros la barca procesional divina han sido documentadas en el *Henket-ankh* (fig. 10). Existe una diferencia de escala entre al menos dos grupos de sacerdotes. Además, no

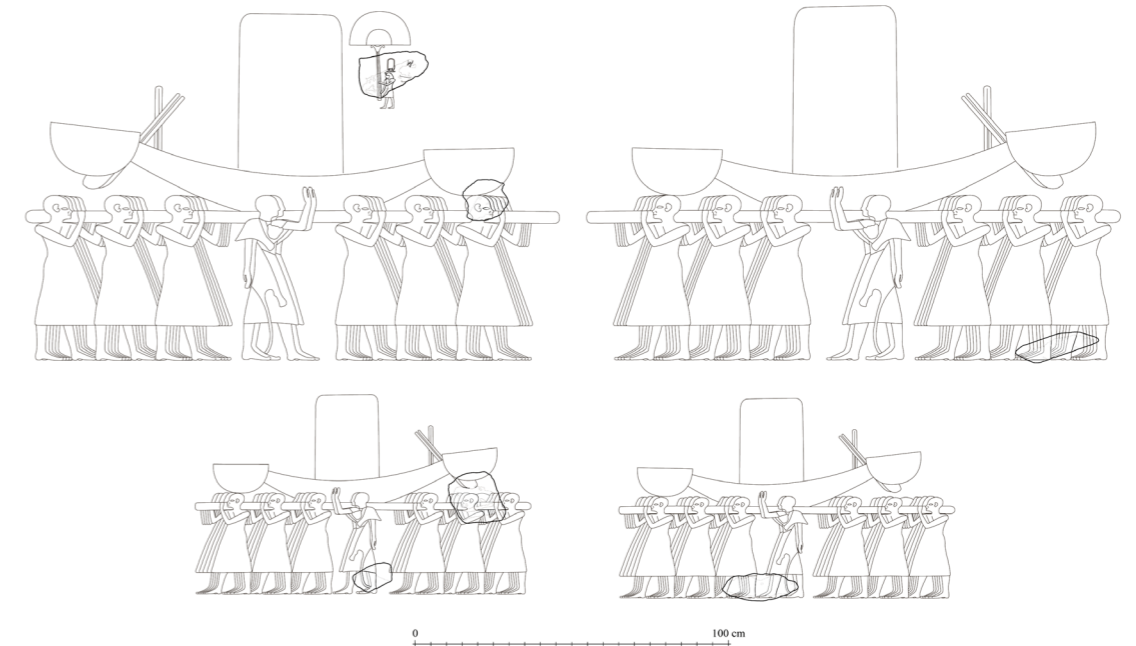
⁴⁸ Leblanc 1997.

⁴⁹ Dolińska 1994. Ver también: Gorski 1990 y Wiercińska 1990.



Figura 11. Reconstrucción de algunos bóvidos de una escena de presentación de bóvidos para el sacrificio a partir de fragmentos descubiertos en el *Henket-ankh*. Dibujo de la autora; © Thutmosis III Temple Project.

pertenecen claramente a la decoración original del templo, y formaron parte de escenas que fueron seguramente restauradas posteriormente a la época amarniense. Ello supondría que las barcas de Mut y de Khonsu, siempre representadas a escalas más pequeñas que la de Amón, podrían haber sido añadidas posteriormente a la procesión, como también fue el caso en el templo de la reina en Deir el-Bahari.

El transporte fluvial de esta barca divina también fue incluido en el programa decorativo del templo, como parecen probar numerosos fragmentos de embarcaciones que remolcaban la barca real, y ésta, a su vez, la barca divina. Por otro lado, se han documentado fragmentos pertenecientes, como mínimo, a tres barcas reales, cuyo tamaño indica que debían corresponder a dos contextos diferentes. Algunos relieves en arenisca descubiertos en el templo revelan que desfiles de estatuas reales, sacerdotes, cantantes, músicos y otros personajes participaban, sin duda alguna, en estas procesiones. Al igual que en el templo de Hatshepsut en Deir el-Bahari, es posible que estas paredes se dividieran en dos grandes registros, que se componían de dos subregistros: el inferior incluiría este desfile de personajes, y el superior el transporte fluvial o sobre tierra de la barca divina. En cuanto a la ubicación, como todas las escenas de tipo narrativo, la procesión

de la barca divina se encontraba habitualmente en los muros laterales de la sala hipóstila⁵⁰ o en el patio. Si, como presuponemos, se produjo una disposición similar en el *Henket-ankh*, éstas se hallarían entonces en los lados norte y/o sur (véase fig. 2).

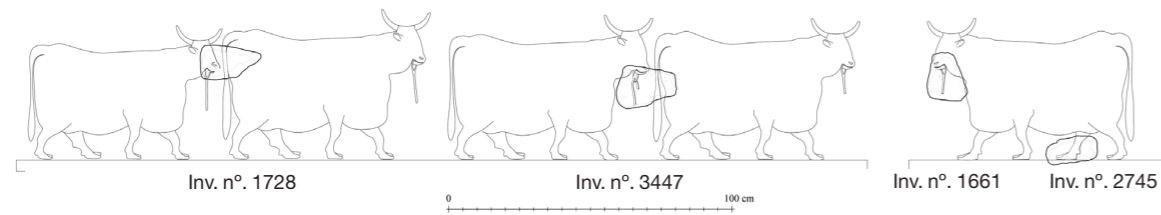
Los relieves de arenisca pertenecientes a partes de una lista de ofrendas de tipo D de W. Barta⁵¹ se situarían en las paredes de una sala diferente a la sala de la barca situada en el santuario. En Deir el-Bahari esta gran ofrenda aparece en sala de la barca, al igual que ocurre en el pequeño templo de la Dinastía XVIII en Medinet Habu⁵². En nuestro caso, esta lista podría haberse situado en otra parte del templo, ya sea en una de las habitaciones que llevaría al santuario, en la sala hipóstila o quizás, incluso, en el posible patio-peristilo. En este caso, el rey estaría representado en el acto de consagración ante una mesa con productos coronada por la lista de ofrendas. Al otro lado de la escena se encontraría la barca divina, que puede que fuera la destinataria del ritual en el contexto de una procesión, seguramente la Fiesta del Valle (véase fig. 2).

Es más, es posible conectar esta iconografía procesional con una escena de presentación de bóvidos para el sacrificio, de la que han podido identificarse algunos vestigios en fragmentos de arenisca (fig. 11). Este tipo de escena parece estar

relacionada con áreas de patio (véase fig. 2), como lo demuestra la composición que aparece en el pórtico de Tutmosis IV en Karnak⁵³ o el patio del templo de Luxor⁵⁴.

En la sala hipóstila y en el patio porticado no solo se realizaban festivales, sino también rituales y ceremonias, incluidos varios episodios del ciclo de la coronación (la lucha y la victoria del rey sobre los enemigos de Egipto), ceremonias de fundación, representaciones conectadas con la Fiesta *Heb Sed*, entre otros. El objetivo era conmemorar la historia del templo y sus aspectos políticos⁵⁵, así como plasmar para la eternidad la elección divina del futuro rey, lo que legitimará su derecho al trono y garantizará la estabilidad del reino⁵⁶. El ciclo de la coronación ocupaba un lugar importante en el programa iconográfico de los templos egipcios⁵⁷ y, a ciencia cierta, debió de haber existido en el *Henket-ankh* (véase fig. 2). Desafortunadamente, ha sido imposible identificar claramente este grupo de escenas entre el material en arenisca.

Las escenas relacionadas con el ritual de la *Heb Sed* son uno de los elementos iconográficos clave que servían para escenificar la eterna regeneración del poder real⁵⁸. Incluyen representaciones de la carrera ritual del monarca y aquellas en las que se viste con el traje de la *Heb Sed* de pie o sentado en un trono. Podrían haber sido incluidas en esta parte

más abierta del templo, pero también en habitaciones adyacentes con una función específica en el discurso simbólico e ideológico del templo. Este es el caso, por ejemplo, del complejo de Sokar del *Akh-menou* de Karnak⁵⁹. Además, las escenas en las que el rey aparece con el traje de la *Heb Sed* no siempre están relacionadas con la celebración real de la ceremonia, sino que eran empleadas como un motivo recurrente y simbólico en diferentes contextos donde el énfasis estaba puesto en el concepto de regeneración⁶⁰. El rey sentado en su trono, simétricamente en el doble pabellón del Alto y Bajo Egipto de la *Heb Sed*, ha sido documentado en el material de arenisca de *Henket-ankh*. Este tipo de escena se representa a menudo en la parte superior de las puertas⁶¹. De acuerdo con los paralelismos conocidos, es probable que ésta se ubicara en una habitación adyacente a la sala hipóstila o en el vestíbulo que conducía a las capillas de culto al monarca o a su predecesor. Se han identificado otros bloques y fragmentos que presentan al rey llevando el traje de la *Heb Sed*, pero sus contextos de origen exactos y, por lo tanto, sus ubicaciones son difíciles de determinar (véase fig. 2 y fig. 12)⁶².

Otro rito importante es la escena mítica de la inscripción del nombre del rey en las hojas o frutos del árbol sagrado *ished*⁶³. Muchos fragmentos que pueden pertenecer a una o dos escenas

50 Arnold 1962: 96.

51 Barta 1963.

52 Barta 1963: 166.

53 Barguet 1962: 95, 307-308; Letellier y Larché 2013: 176-187, lám. 63, desplegable 5-6.

54 Epigraphic Survey 1994: lám. 100, 101, 104, 105, 106, 107. En relación con este tipo de escenas, véanse también Leclant (1956) y Cabrol (1999).

55 Arnold 1962: 107; Myśliwiec 1985; Haeny 1997.

56 Bonhême y Forgeau 1988: 266-285.

57 Leblanc 1997.

58 Myśliwiec 1985: 12; Leblanc 1980.

59 Para este complejo ver, por ejemplo: PM II, 116 (373); Barguet 1962: 187-190; Masquelier-Loorius 2017.

60 Además, según algunos autores, ciertos criterios deben cumplirse si se quiere hablar de una celebración real de la *Heb Sed*. Véase: Bonhême y Forgeau 1988: 289-292; Hornung y Staehelin 2006: 12.

61 Leblanc 1997.

62 Fragmentos en los que aparece el rey vestido con el traje de la Fiesta Sed están reunidos en Chapon 2018.

63 Myśliwiec 1985: 12-13.



Figura 12. El rey sentado en un doble pabellón vestido con el traje blanco de la *Heb Sed* en el *Henket-ankh*. Chapon 2018: fig. 2; © Thutmosis III Temple Project.

de este tipo se han identificado en el *Henket-ankh*, donde el rey estaba situado frente al árbol recibiendo el signo de vida de parte de una deidad⁶⁴. Algunos de ellos han sido localizados en el peristilo, una zona que podría perfectamente haber abarcado una escena de este tipo. Otros tres

fragmentos se relacionarían con el transporte y/o culto de las estatuas reales (véase fig. 2 y fig. 13).

Es posible que las habitaciones ubicadas al sur de la sala hipóstila estuvieran vinculadas al culto real⁶⁵, pero en este momento no tenemos ninguna pista que indique la función de las que

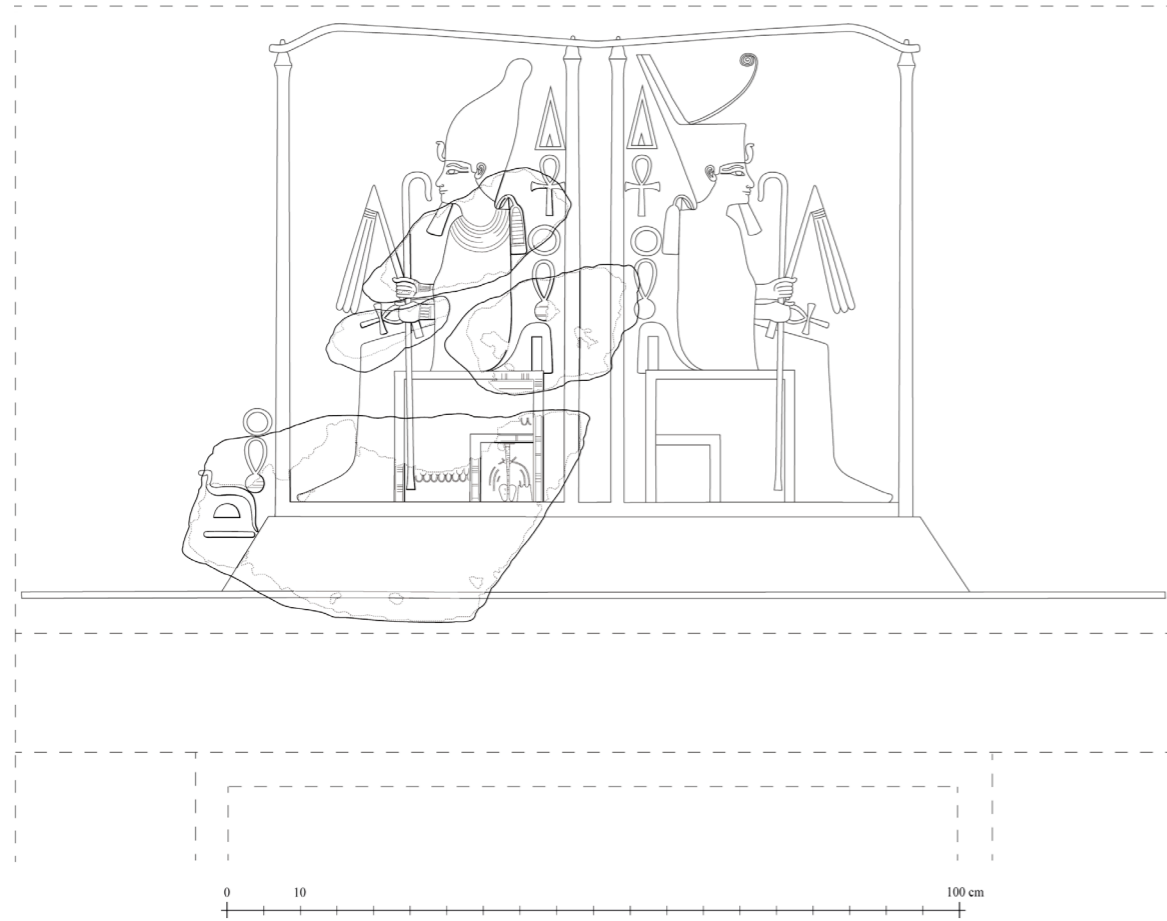
⁶⁴ Chapon 2016.

⁶⁵ De hecho, Ricke (1939: 13; lám. 5, 6) propone que una puerta conectaba esta parte del templo con el posible vestíbulo que llevaba a las capillas funerarias.



Figura 13. Reconstrucción de algunos fragmentos que debían pertenecer al transporte y/o culto de las estatuas reales en el *Henket-ankh*. Dibujo de la autora; © Thutmosis III Temple Project.

estaban situadas al norte (véase fig. 2). En el templo de Hatshepsut en Deir el-Bahari, partes específicas del templo fueron consagradas a Anubis y Hathor⁶⁶. Parece bastante seguro que una capilla para Hathor existió en un complejo separado en el lado sur del *Henket-ankh*. No obstante, no hay evidencia alguna de una capilla similar a la de Anubis en Deir el-Bahari. Dado que estas salas o capillas eran una parte importante del discurso ideológico de los templos dirigido a la regeneración del poder real, no podemos asegurar que no existieran en el *Henket-ankh*.

Otros fragmentos de relieves de arenisca revelan la existencia de más escenas en el área del patio con peristilo. Algunos conservan partes de

embarcaciones de transporte (figs. 14 y 15). La tipología y la escala⁶⁷ de los barcos es parecida a la de la representación del viaje a Punt que figura en el pórtico intermedio del templo de Hatshepsut en Deir el-Bahari⁶⁸. Se ha considerado que este tipo de barco, a diferencia de otras embarcaciones, se usó seguramente para el transporte o para navegar durante más tiempo y en aguas más peligrosas⁶⁹. Desgraciadamente, el estado de conservación de los relieves descubiertos en el *Henket-ankh* no permite identificar claramente las escenas en cuestión. Por otra parte, un fragmento de pequeño tamaño conserva parte de una inscripción en la que se hace referencia a los “árboles de mirra fresco” (véase fig. 14). El texto no forma

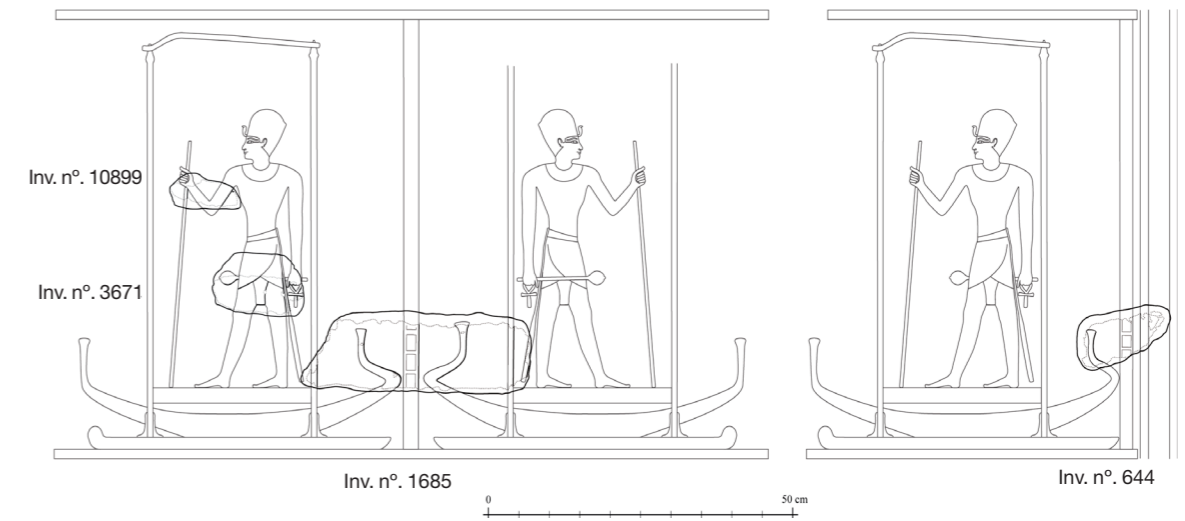
⁶⁶ Haeny 1997; Myśliwiec 1985: 6.

⁶⁷ Las medidas obtenidas en base a la reconstitución de los barcos que estarían representados en el *Henket-Ankh* es de 110 cm de altura y 240 cm de anchura.

⁶⁸ Naville 1898: pl. LXXXIII, LXXV.

⁶⁹ Landström 1970: 124 ; Säve-Söderbergh 1946: 16.



Figura 14. Fragmentos de arenisca con la parte superior del mástil de un barco (A) y con parte de una escena relacionada con presentación de mirra fresca (B) descubiertos en el *Henket-ankh*. Fotografías y dibujos de la autora; © Thutmosis III Temple Project.



Figura 15. Reconstrucción de uno de los barcos que podrían haber estado representados en el patio con peristilo del *Henket-ankh*. Dibujo de la autora; © Thutmosis III Temple Project.

parte de una gran inscripción vertical, sino más bien de una leyenda que acompaña a productos nombrados específicamente. Otros fragmentos conservan partes de árboles que tal vez pudieran pertenecer al paisaje de Punt, similar al de Deir el-Bahari, aunque no se puede excluir la posibilidad de que se tratara de un jardín. Aunque es difícil afirmarlo, un viaje a Punt podría ser una opción bastante plausible. La originalidad de la expedición llevada a cabo por Hatshepsut y su puesta en escena en su templo en Deir el-Bahari ha sido a menudo puesta en relieve⁷⁰. Sin embargo, es perfectamente plausible que Tutmosis III también representara un viaje a Punt en el *Henket-ankh*⁷¹, o al menos una recepción de tributos o dones procedentes de aquella zona⁷² (véase fig. 2).

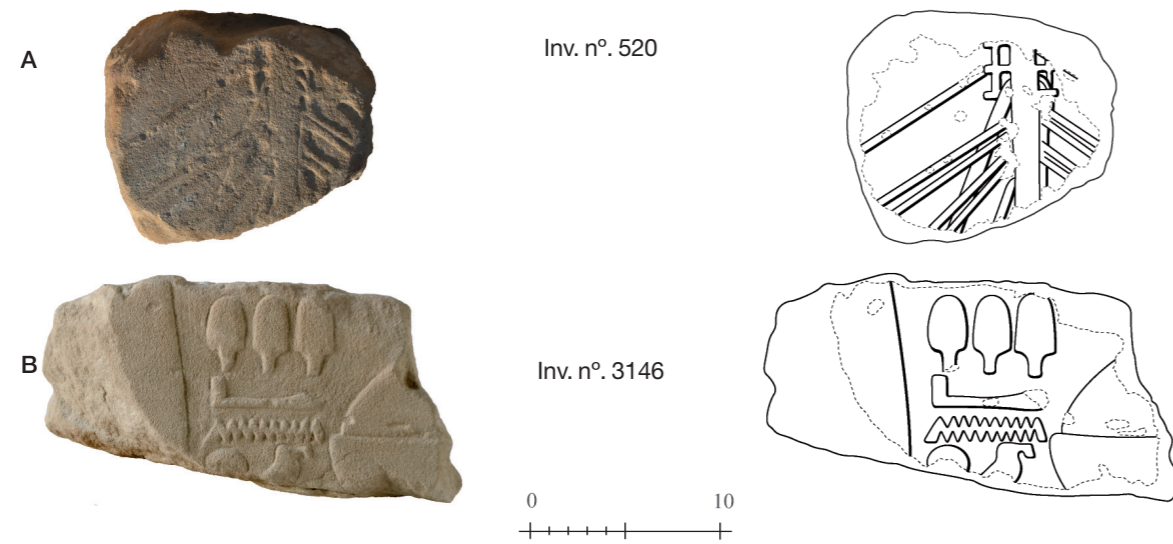
La victoria del rey sobre sus enemigos es otro tema que, generalmente, era puesto en escena en zonas externas, como el patio o el pórtico. Se consideraban áreas limítrofes entre el mundo divino protegido dentro del templo y el mundo caótico del exterior. Las escenas allí representadas podrían tener un carácter tanto apotropaico⁷³ como político y propagandístico. El rey como comandante en jefe de los ejércitos tenía el deber de mantener la paz y la estabilidad en Egipto con el fin de evitar que el país cayera en el desorden y en el caos⁷⁴. Esta función debía reflejarse en las inscripciones y relieves. Así pues, los temas militares tenían un lugar importante en los templos y especialmente en los Templos de Millones de Años⁷⁵.

Los temas más comunes eran la sumisión de países extranjeros, los desfiles de prisioneros o la masacre y listas de enemigos de Egipto, escenas de caza real o de batalla. Las representaciones de masacres y listas de enemigos comienzan a ser habituales precisamente a partir del reinado de Tutmosis III. No es de extrañar que se haya documentado un número relativamente elevado de fragmentos de listas de enemigos en el *Henket-ankh*. Estos debían pertenecer a una o dos escenas, eventualmente acompañadas por el monarca aniquilando enemigos (fig. 16). Por otra parte, se han identificado representaciones de combate y asedio a una o más fortalezas, así como varias partes de inscripciones históricas. La mayoría de estos relieves han sido localizados en el segundo patio. Fueron verosímelmente llevados allí en el momento en el que los elementos arquitectónicos de la zona del pórtico de entrada y del peristilo fueron desmantelados para ser reutilizados. Según los paralelos conocidos del Reino Nuevo, es probable que las escenas de masacre y lista de enemigos estuvieran situadas simétricamente hacia el sur y el norte del pórtico, o en el lado este del peristilo. Por otro lado, las escenas de batalla se emplazarían en algunas de las paredes del segundo patio (véase fig. 2).

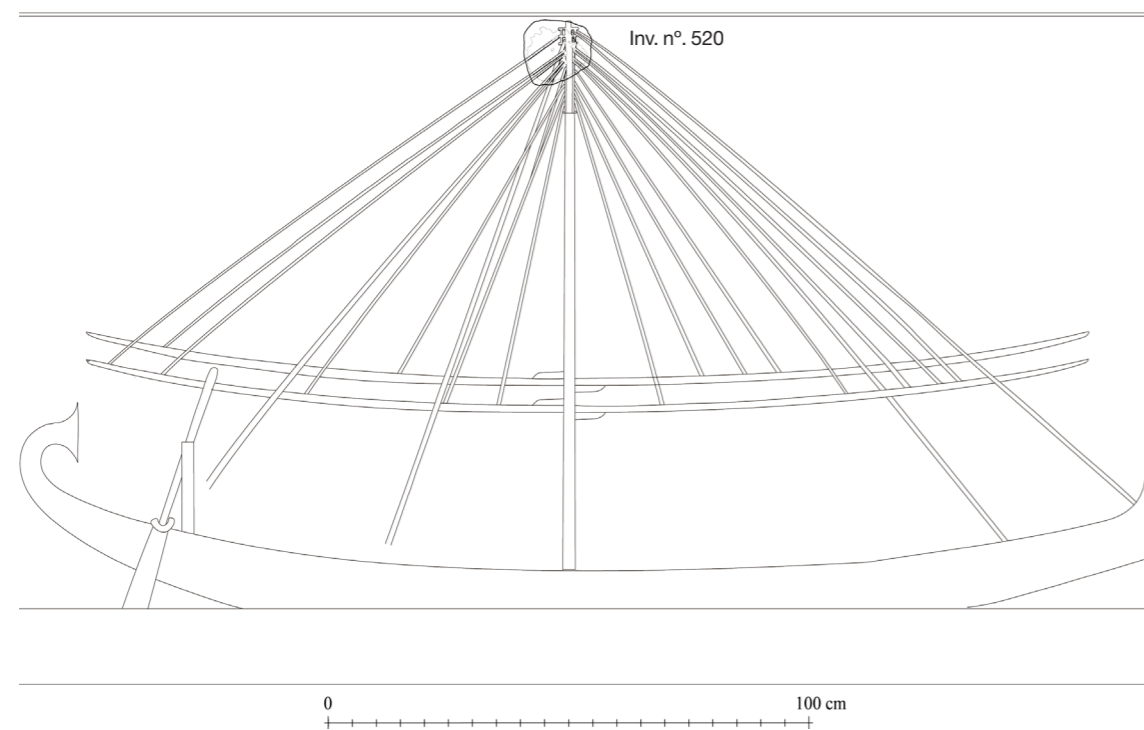
En patios o pórticos con pilares, es habitual que dichos elementos arquitectónicos estuvieran decorados con escenas en las que una deidad se dirige hacia el rey o lo abraza o, incluso, le ofrece

⁷⁰ Ver, por ejemplo: Landström 1970: 122. Ver también: Säve-Söderbergh 1946: 17.

⁷¹ Los contactos con Punt y la llegada de productos de esa región está bien documentada durante el reinado de Tutmosis III, principalmente en los "Anales". Para una visión general de la relación con Punt durante los reinados de Hatshepsut y Thutmosis III, ver, por ejemplo: Panagiotopoulos 2006; Spalinger 2006; Espinel 2011: 299-390.

⁷² No obstante, cabe señalar que la recepción de tributos y dones es bien conocida en las tumbas tebanas de la Dinastía XVIII, aunque en ella no aparecen escenificados barcos, mientras que no suelen aparecer en escenas de templos. Para las escenas de tributos en las tumbas de la Dinastía XVIII, ver Hallmann 2006.

⁷³ Derchain 1966; Shubert 1981.

⁷⁴ Derchain 1966; Myśliwiec 1985: 17; Bonhême y Forgeau 1988; Leblanc 1997.

⁷⁵ Leblanc 1997.



Figura 16. Reconstrucción de algunos fragmentos de arenisca descubiertos en el *Henket-ankh* que pueden haber pertenecido a una escena de masacre y lista de enemigos. Dibujo de la autora; © Thutmosis III Temple Project.

el símbolo *ankh*⁷⁶. El pórtico del *Henket-ankh* estaba compuesto por una hilera de diez pilares y, según H. Ricke⁷⁷, podría haber incluido una serie de columnas en la parte trasera. Estos pilares parecen haber sido de tipo osiriaco. En este caso, las estatuas descansarían en frente del pilar. Los lados norte y sur de los pilares fueron

tallados en hueco relieve, mientras que la cara oeste lo estaba en bajorrelieve. Cada lado representaría al dios Amón, o tal vez otras deidades, frente al rey. La tipología iconográfica de estos pilares era similar a la del pórtico intermedio del templo de Hatshepsut en Deir el-Bahari. La parte inferior contenía fórmulas usuales de

⁷⁶ Myśliwiec 1985; Haeny 1997. Para la época de Hatshepsut y Tutmosis III, encontramos este tipo de elementos, por ejemplo, en las fachadas del pórtico de los dos templos de Deir el-Bahari (Neville 1901: lám. LXV-LXVI). Este parece haber sido también el caso en el *Henket-ankh*. Estos tres templos tienen un diseño similar en terrazas. Un pórtico con pilares rodea asimismo la sala de la barca en el pequeño templo de la Dinastía XVIII en Medinet Habou. El monumento de Tutmosis II y Hatshepsut que se encontraba entre el III y IV pilono de Karnak (sobre este monumento, consultar Gabolde 2005) y el de Tutmosis IV (sobre este monumento, consultar Letellier y Larché 2013) poseían asimismo un patio rodeado de pilares.

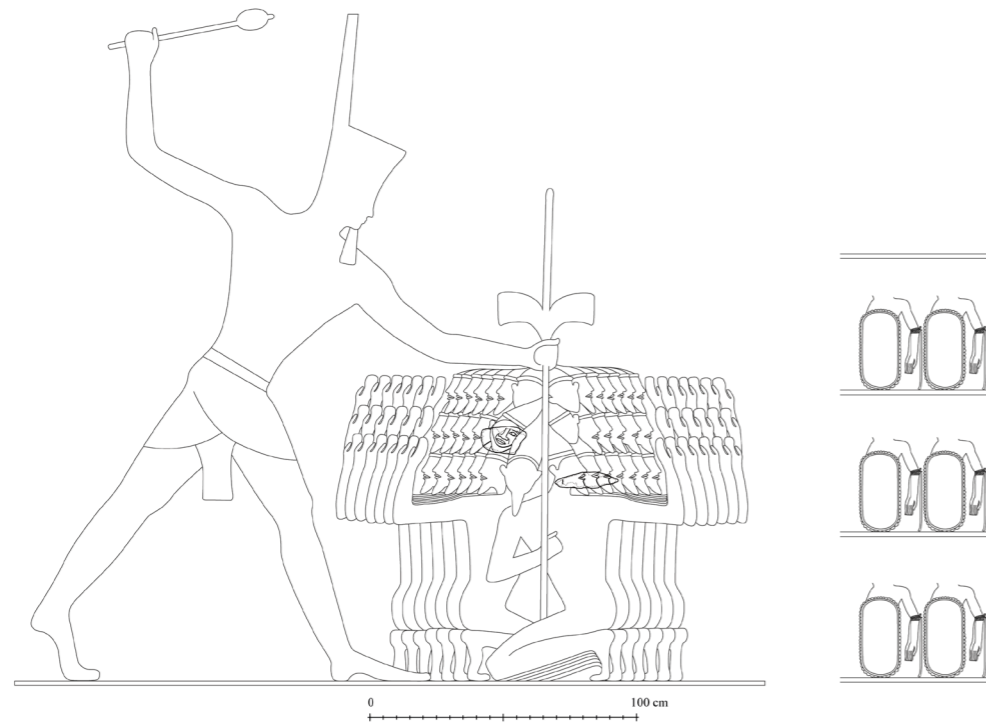
⁷⁷ Ricke 1939.



Figura 17. Reconstrucción de dos de los lados pertenecientes a dos pilares diferentes del *Henket-ankh*. Derecha (1): dos caras en hueco relieve. Izquierda (2): dos caras en bajorrelieve. Dibujo de la autora; © Thutmosis III Temple Project.

ofrendas, como son las del deseo de “celebrar millones de fiestas Sed” y “celebrar la primera Fiesta Sed”, arquetipos que se encuentran de igual modo en el templo de Deir el-Bahari⁷⁸. Otros pilares presentaban seguramente cuatro caras en bajorrelieve o dos caras en hueco relieve, y no podían, por lo tanto, pertenecer a los de tipo osiriaco. Su ubicación es más difícil de determinar, aunque una opción bastante plausible sería que hubiera dos filas de pilares en la entrada de la

capilla a Hathor, situada hacia el sur del segundo patio (véase fig. 2 y fig. 17). Según esta hipótesis, la primera fila habría contenido pilares con tres caras en hueco relieve y una en bajorrelieve, mientras que las caras de los pilares de la segunda habrían sido todos en bajorrelieve. La gran mayoría de estos relieves fueron localizados en unas fosas del segundo patio durante las excavaciones, pero no es posible atribuirlos a un pilar concreto.

⁷⁸ Leblanc 1997.

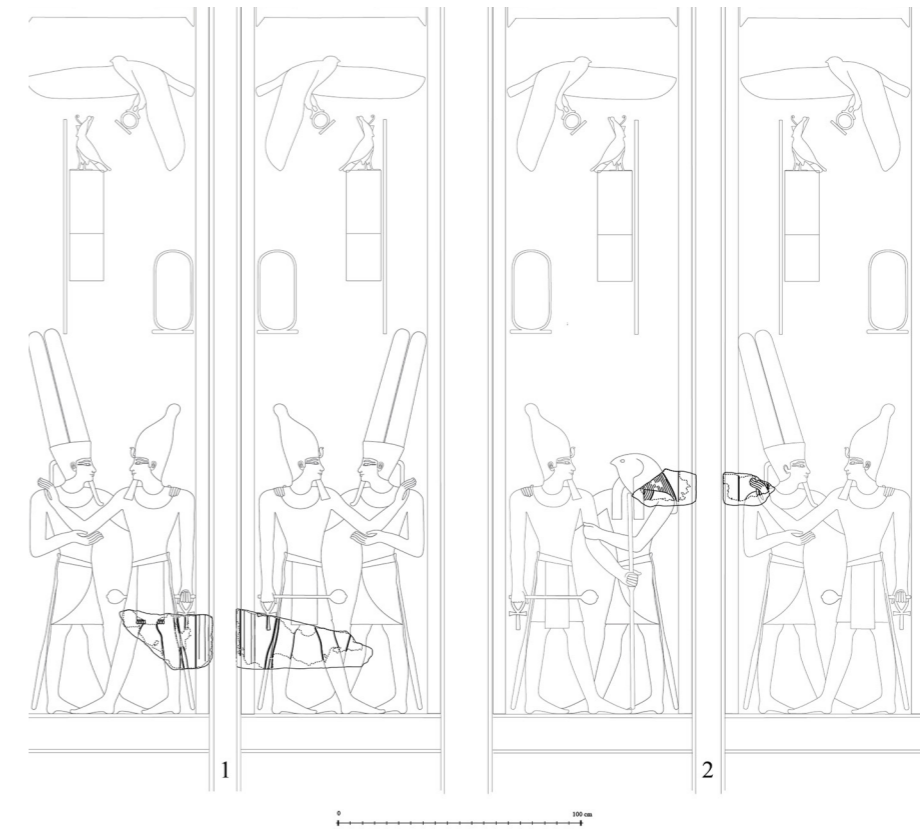
4 | Las paredes exteriores del templo

La entrada principal al templo se realizaba a través de un pilono monumental de adobes, que conectaba con el muro perimetral, también construido con este material, y que rodeaba completamente el templo. Esta entrada debía de estar enmarcada por una puerta de piedra caliza. Del primer patio solo se conocen unas pocas estructuras, cuyos únicos elementos de piedra conservados son los del pavimento del acceso, que

seguía el eje principal del templo y conducía a la puerta de la pared este.

Una estructura de piedra situada al sur del primer patio y construida en una fase avanzada servía de vestíbulo de entrada a la capilla de Hathor, a la cual se accedía mediante un acceso creado en el muro este (véase fig. 2). Las evidencias indican que podría haber incluido pilares pequeños o columnas, de los cuales solo se conserva la base. Desgraciadamente, no se puede llegar a ninguna conclusión sobre la decora-

Inv. n.º. 3032

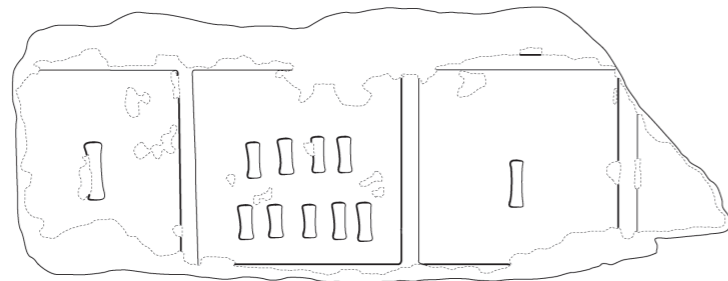

Inv. n.º. 995

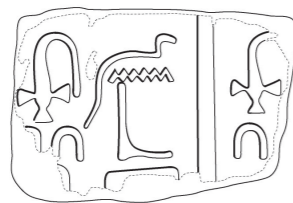

Inv. n.º. 13458



Figura 18. Ejemplos de fragmentos de arenisca con partes del calendario de festividades descubiertos en el *Henket-ankh*. Fotografías y dibujos de la autora; © Thutmosis III Temple Project.

ción que habría existido en esta capilla. Algunos fragmentos de arenisca han sido localizados en esta zona. Entre ellos aparece el nombre de la diosa Hathor. Aun así, sigue siendo bastante difícil atribuir relieves a esta capilla y diferenciarlos de contextos típicos que pueden también ocurrir en el santuario principal dedicado a Amón, o incluso en capillas dedicadas a otras divinidades. Ello se debe a que muchos de los relieves identificados en arenisca están relacionados principalmente con la presentación de ofrendas o procesiones, además de por su pequeño tamaño. Otra razón es la falta de precisión en cuanto a su localización original debido a que el templo fue usado como cantera, y al escaso rigor metodológico de las primeras excavaciones arqueológicas realizadas en el templo. No obstante, sí podemos afirmar que la capilla de Hathor fue construida en arenisca gracias a los materiales constructivos identificados en la zona y a que la estructura fue edificada en una fase avanzada de construcción

del templo en la que el uso de piedra arenisca fue mayoritario.

Finalmente, una pared exterior contenía un calendario de festividades. Según la cantidad de fragmentos que han llegado hasta nosotros y el tamaño de las inscripciones identificadas en hueco relieve, debió de ser una escena de gran envergadura (figs. 18 y 19). En ella el rey estaba sentado en un trono, seguido de un discurso real y de una o varias listas de festividades y ofrendas. En este caso sigue siendo complicado el proceso de identificar el área donde ésta estuvo situada. La mayoría de los fragmentos fueron encontrados en una tumba situada en la zona sur de la terraza superior, así como en el almacén construido por A.E.P. Weigall y reutilizado por H. Ricke. Solo la comparación con otros templos y el hecho de que sea en hueco relieve nos permite situar la escena con cierta seguridad en el muro transversal exterior del templo en el lado norte o sur (véase fig. 2).

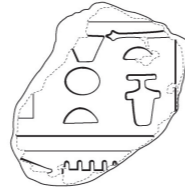

Figura 19. Reconstrucción general del calendario de festivales a partir de algunos relieves descubiertos en el *Henket-ankh*. Dibujo de la autora; © Thutmosis III Temple Project.

Consideraciones finales

El análisis e interpretación del programa iconográfico y simbólico del *Henket-ankh* es ciertamente difícil, teniendo en cuenta lo que nos ha llegado de los elementos arquitectónicos y los relieves de las paredes que originalmente componían el templo. Los paralelos conocidos para este período, y especialmente del reinado de Tutmosis III, nos permiten establecer analogías entre los diferentes templos. Es igualmente necesario tener en cuenta que si una escena no se ha conservado, no significa que no existiera. A través del razonamiento abductivo, a menudo es posible fundar supuestos bastante coherentes para una gran parte de las escenas que decoraron las paredes del templo.

La construcción del *Henket-ankh* se inició durante el período en el que la reina Hatshepsut estaba en el poder. Los cartuchos de Tutmosis I y de la soberana han sido identificados sobre algunos ladrillos de adobe que seguramente pertenecerían a la primera fase de construcción del templo⁷⁹. Sin embargo, es probable que este edificio estuviera destinado desde el principio al culto de Amón y Tutmosis III. El cartucho de la reina aparece en dos fragmentos de arenisca, y algunas inscripciones tienen una desinencia femenina que ha sido en ciertas ocasiones borrada. La presencia de la soberana en la primera fase de construcción es comprensible, considerando su papel en este período⁸⁰.

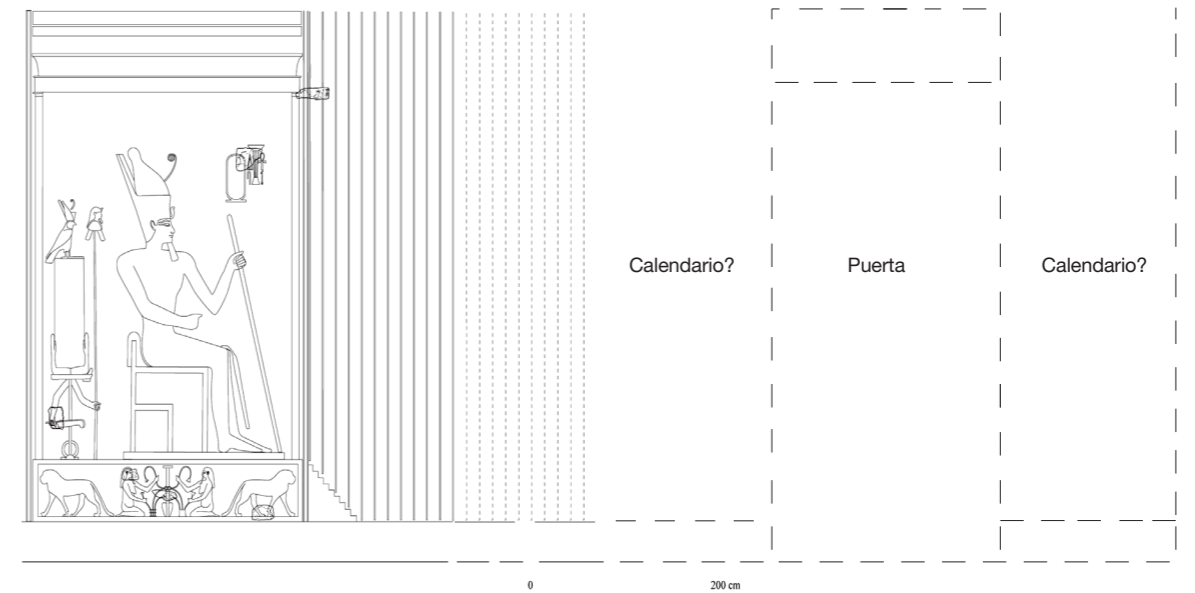
De hecho, existen muchas similitudes entre el *Henket-ankh* y el *Djeser-Djeserou*, el templo de Hatshepsut en Deir el-Bahari. La primera es

aparentemente el uso de la misma piedra caliza en el santuario del templo de Tutmosis III y en el de la reina. Como los trabajos en el templo comenzaron mientras la reina tenía el poder, se pudo usar el mismo material que en Deir el-Bahari. También comparten elementos iconográficos, como por ejemplo la analogía entre la capilla de las ofrendas de Hatshepsut y la posible capilla funeraria que habría estado dedicada a Tutmosis III en el *Henket-ankh*. Esto se refleja en la organización general de la decoración de esta sala, que sigue el modelo del santuario de Pepi II⁸¹: las representaciones del rey sentado ante una mesa de ofrendas, los dones y las listas de productos, las escenas de sacrificio y los oferentes. La capilla de Tutmosis III pudo ser similar a ésta en su disposición general. Si consideramos que los fragmentos atribuibles a una capilla funeraria pertenecían, sin duda alguna, a la de Tutmosis III, entonces es posible suponer que la decoración del *Henket-ankh* se inspirara en la de Hatshepsut, o que las dos capillas fueran decoradas en el mismo período, es decir, durante la coregencia.

El estilo y las proporciones que se encuentran en muchos fragmentos de relieves descubiertos en el templo de Tutmosis III son similares a los del complejo de la reina, especialmente en el caso de oferentes, soldados y rostros reales, entre otros, o el uso de los Textos de las Pirámides. Esta vuelta a tradiciones más antiguas del Reino Antiguo y Reino Medio se ha interpretado como un modo más de búsqueda de legitimación por parte de la reina⁸². De esta manera, ésta fusionó en la decoración de su templo dos grandes

períodos y las dos principales ciudades de la historia egipcia⁸³. Cabe señalar que los reyes de la Dinastía XVIII mostraron un celo particular en la adoración de los reyes del Reino Medio, particularmente los de la Dinastía XII. Finalmente, siguiendo el ejemplo del templo de Deir el-Bahari, el de Tutmosis III también se erigió en terrazas.

Debemos recordar que, desde la época de H. Rieke, se estableció que el templo se había construido en varias fases. El uso de piedra caliza y arenisca parece demostrarlo, aunque la cuestión de si hubo una razón de tipo simbólico en la elección de una piedra, u otro tipo de justificación, no puede ser excluida por completo. Sin embargo, no es seguro que las fases constructivas fueran idénticas a las fases decorativas, ya que podrían haberse llevado a cabo en diferentes momentos. Al menos una de ellas se produjo después del año 33 en el área del patio y el pórtico, ya que es posible que las escenas de batalla y algunas de las inscripciones identificadas hagan referencia a los eventos que tuvieron lugar alrededor de esta fecha. La ampliación en una segunda fase arquitectónica de la terraza superior y la adición de un patio y pilono podrían haber sido anteriores o haberse llevado a cabo en paralelo a esta fase decorativa. La titulación real documentada también refleja las diferentes fases que existieron en la decoración del templo. Desafortunadamente, los relieves conservados están descontextualizados y no permiten atribuir una cronología a partes del templo. La presencia de la reina Merytre-Hatshepsut en varios relieves evidencia asimismo una fase de decoración después de la cuarta década del reinado.

La capilla de Hathor fue seguramente agregada en una última fase, y su decoración fue completada por Amenhotep II, el sucesor de Tutmosis III. El nombre de este rey se conserva en dos ocasiones sobre piedra arenisca. Desgraciadamente, estos relieves no se pueden atribuir con certeza a una pared de esta capilla. En un óstracón descubierto en el templo de Tutmosis III en Deir el-Bahari, se mencionan trabajos en el templo en el año 49 del reinado de Tutmosis III⁸⁴. Podrían hacer referencia a esta nueva adición, o bien a una transformación del eje procesional debido a que se agrandaron las medidas de la barca divina en ese momento⁸⁵. Es cierto que, como también sucedió en el templo de Hatshepsut en Deir el-Bahari, se llevaron a cabo restauraciones⁸⁶, y quizás incluso modificaciones de la decoración planeada originalmente, durante el período postamarniense. Cabe señalar que la *damnatio* llevada a cabo parece haber sido bastante exhaustiva en el caso de los nombres y figuras de Amón, mientras que este no fue el caso para otras deidades.

El estudio de los fragmentos de relieves de arenisca del *Henket-ankh* ha sido esencial para abordar el programa decorativo y la función del templo, así como las conexiones iconográficas con otras construcciones de este período en cuanto al estilo y el tipo de escenas representadas. De hecho, algunos de ellos son únicos y hasta ahora desconocidos para el reinado de Tutmosis III, como la escena de los bóvidos para sacrificios o escenas de batalla que incluyen fortalezas. Otras escenas sí aparecen en otras construcciones de este reinado. Es el caso, por ejemplo, de los

79 Rieke 1939: 8, n° 15.

80 Para la relación entre Tutmosis III y Hatshepsut durante el período de coregencia, ver, por ejemplo: Chappaz 1993; Davies 2004. Ver también: Dorman 2014; 2016. Para el arte que se desarrolla en esta época, véase: Russmann 2005.

81 Jéquier 1938: 54-55. Las proporciones de la capilla de las ofrendas de Hatshepsut son una copia de una versión de la Dinastía V.

82 Algunas referencias a este tema aparecen, por ejemplo, en Naville (1901: 8), Aldred (1980: 152) y Smith (1946: 204). Estudios más en profundidad fueron llevados a cabo por Roth (2005) y Ćwiek (2014).

83 Roth 2005: 150.

84 Hayes 1960: lám. XIII, n° 21, cf. rto 16.

85 Wiercińska 1993; 2010.

86 El dibujante Didia, que llevó a cabo su actividad a principios de la Dinastía XIX, por lo menos con seguridad bajo el reinado de Seti I, menciona en una estatua cubo descubierta en la *Cachette* de Karnak (CG 42122) que llevó a cabo restauraciones en nombre de rey en el *Henket-ankh*, junto con otros templos de la orilla oeste de Tebas y Karnak (Helck 1961: 94; Lowle 1976: 97; Menéndez 2019: 78). Además, Rieke (1939: 6) señala, con respecto a una estela publicada por Weigall (1906: 135, 23), que podría tratarse de una estela de restauración de Seti I.

cuatro calendarios ya conocidos, o de las escenas *Heb Sed* del *Akh-menu* de Karnak. Este material iconográfico enriquece los corpus iconográficos del Reino Nuevo. Además, podría sentar las bases para futuras comparaciones entre templos, en particular con otras construcciones tutmósidas. En cuanto a la función específica del *Henket-ankh*, aunque varios templos construidos durante el reinado de Tutmosis III fueran denominados también como Templos de Millones de Años, parece ser que fue en este templo donde se desarrollaron los principales ritos relacionados con el culto funerario del rey⁸⁷. Así lo demostrarían las decoraciones de las paredes construidas con arenisca, que incluyen una sala abovedada donde el rey se representaba sentado frente a oferentes y sacerdotes realizando rituales⁸⁸.

En definitiva, el *Henket-ankh* fue, sin lugar dudas, un edificio de gran importancia en la ideología real del momento, como lugar de culto funerario, de culto divino, y de regeneración del poder real en la persona de Tutmosis III. Muy pocos restos han podido ser recuperados de este templo, pero estos nos permiten vislumbrar la complejidad del programa iconográfico que fue concebido por los teólogos, al igual que la calidad de los relieves que cubrieron las paredes.

Agradecimientos

Quisiera agradecer al Proyecto del Templo de Millones de Años de Tutmosis III en Luxor y a su directora, la Dra. Myriam Seco Álvarez, el haberme dado la oportunidad de estudiar los fragmentos de relieves de arenisca descubiertos en dicho templo, así como a todo su equipo, sin los cuales la tesis doctoral que ha dado lugar a este artículo no hubiera sido posible.

87 Dolińska 1994.

88 Arnold 1962: 58-61.

Bibliografía

- ALDRED, C.
1980 *Egyptian Art in the Days of the Pharaohs, 3100-320 BC*. London.
- ALLEN, J.P.
2005 “The Role of Amun”, en: C.H. Roehrig, R. Dreyfus y C.A. Keller (eds.): *Hatshepsut, From Queen to Pharaoh*, New York: 83-85.
- ARNOLD, D.
1962 *Wandrelief und Raumfunktion in ägyptischen Tempeln des Neuen Reiches*. Berlin.
- BADAWY, A.
1968 *A History of Egyptian Architecture. The Empire (the New Kingdom). From the Eighteenth Dynasty to the End of the Twentieth Dynasty 1580-1085 B.C.* Berkeley.
- BARGUET, P.
1962 *Le temple d'Amon-Rê à Karnak. Essai d'exégèse (RAPH 21)*. Le Caire.
- BARTA, W.
1963 *Die altägyptische Opferliste von der Frühzeit bis zur griechisch-römischen Epoche*. Berlin.
- BLEEKER, C.J.
1967 *Egyptian Festivals: Enactments of religious renewal (Studies in the history of religions 13)*. Leiden.
- BONHÊME, M.-A.; FORGEAU, A.
1988 *Pharaon. Les secrets du pouvoir*. Paris.
- CABROL, A.
1999 “Les boeufs gras de la fête d'Opet: remarques complémentaires sur des animaux d'exception”, *CRIPEL* 20: 15-27.

- CHAPPAZ, J.-L.
1993 “Un cas particulier de corégence: Hatshepsout et Thoutmosis III”, en: C. Cannuyer y J.-M. Kruchten (eds.): *Individu, société et spiritualité dans l'Égypte pharaonique et copte, Mélanges égyptologiques offerts au Professeur Aristide Théodoridès*, Bruxelles, Mons: 87-110.
- CHAPON, L.
2016 “Une possible représentation de l'arbre *jšd* dans le temple de Millions d'Années de Thoutmosis III à Thèbes-Ouest”, *BIFAO* 116: 47-56.
2018 “Some Reliefs Preserving the king in *Heb Sed* Robe Discovered in the Temple of Millions of Years of Thutmosis III (Western Thebes)”, *EtudTrav* XXXI: 121-143.
- ĆWIEK, A.
2014 “Old and Middle Kingdom Tradition in the temple of Hatshepsut at Deir el-Bahari”, *EtudTrav* 27: 61-93.
- DAVIES, V.
2004 “Hatshepsut's Use of Thutmosis III in her Program of Legitimation”, *JARCE* 41: 55-66.
- DERCHAIN, P.
1966 “Réflexions sur la décoration des pylônes”, *BSFE* 46: 17-24.
- DOLIŃSKA, M.
1994 “Some Remarks about the Function of the Thutmosis III Temple at Deir el-Bahari”, en: R. Gundlach y M. Rochholz (eds.): *Ägyptische Tempel: Struktur und Programm (Akten der Ägyptologischen Tempeltagungen in Gosen 1990 und in Mainz 1992) (Hildesheimer Ägyptologische Beiträge 37)*, Hildesheim: 33-38.
2007 “Temples at Deir el-Bahari in the New Kingdom”, en: B. Haring y A. Klug (eds.): *Ägyptologische Tempeltagung 6, Funktion und Gebrauch: altägyptischer Tempelraum, Leiden, 4.-7. September 2002*, Wiesbaden: 67-82.
- DONADONI, S.
1999 *Tébe*. Milano.
- DORMAN, P.F.
2014 “Innovation at the Dawn of the New Kingdom”, en: J.M. Galán, B.M. Bryan y P.F. Dorman (eds.): *Creativity and Innovation in the Reign of Hatshepsut: Occasional Proceedings of the Theban Workshop (SAOC 69)*, Chicago: 1-6.
2006 “The Early Reign of Thutmose III: An Unorthodox Mantle of Coregency”, en: E.H. Cline and D. O'Connor (eds.): *Thutmose III, A new Biography*, Ann Arbor: 39-69.
- EPIGRAPHIC SURVEY
1994 *Reliefs and Inscriptions at Luxor Temple I: The Festival Procession of Opet in the Colonnade Hall: Reliefs and Inscriptions at Luxor Temple*, vol. 1 (OIP 112). Chicago.
- ESPINEL, A.D.
2011 *Abriendo los caminos de Punt: contactos entre Egipto y el ámbito afroárabe durante la Edad del Bronce (ca. 3000 a. C.-1065 a. C.)*. Barcelona.
- GABOLDE, L.
2005 *Monuments décorés en bas-relief aux noms de Thoutmosis II et Hatshepsout à Karnak (MIFAO 123)*. Le Caire.
- GORSKI, H.J.
1990 “La barque d'Amon dans la décoration du temple de Thoutmosis III à Deir el-Bahari”, *MDAIK* 46: 99-112.
- GUNDLACH, R.
2001 “Temples”, en: D.B. Redford (ed.): *The Oxford encyclopedia of ancient Egypt*, Oxford: 363-379.
- HAENY, G.
1997 “New Kingdom “Mortuary Temples” and “Mansions of Millions of Years””, en: B.E. Shafer (ed.): *Temples of Ancient Egypt*, Ithaca: 86-126.
- HALLMANN, S.
2006 *Die Tributzene des Neuen Reiches (ÄAT 66)*. Wiesbaden.
- HARRELL, J.A.
2016 “Varieties and sources of sandstone used in Ancient Egyptian temples”, *JAEA* 1: 11-37.

- HAYES, W.C.
1960 "A Selection of Thutmoseid Ostraca from Der El Bahri", *JEA* 46: 29-52.
- HELCK, W.
1961 *Materialien zur Wirtschaftsgeschichte des Neuen Reich I*. Wiesbaden.
- HORNUNG, E.; STAEHELIN, E.
2006 *Neue Studien zum Sedfest (AegHelv 20)*. Basel.
- JÉQUIER, G.
1938 *Les monuments funéraires de Pepi II. Tome II: Le temple*. Le Caire.
- KARKOWSKI, J.
2001 "The Decoration of the Temple of Hatshepsut at Deir el-Bahari", en: Z.E. Szafranski (ed.): *Królowa Hatshepsut i jej świątynia 3500 lat później / Queen Hatshepsut and her temple 3500 years later*, Warsaw: 99-157.
- KARLSHAUSEN, C.
2009 *L'iconographie de la barque processionnelle divine en Égypte au Nouvel Empire (OLA 182)*. Louvain.
- LANDSTRÖM, B.
1970 *Ships of the Pharaohs. 4000 Years of Egyptian Shipbuilding*. London.
- LAUFFRAY, J.
1969 "Le secteur nord-est du temple jubilaire de Thoutmosis III à Karnak: État des lieux et commentaire architectural", *Kémi* 19: 179-218, lám. 10-11.
- LEBLANC, C.
1980 "Piliers et colosses osiriaques dans le contexte des temples de culte royal", *BIFAO* 80: 69-89.
1997 "Quelques réflexions sur le programme iconographique et la fonction des temples de « millions d'années »", *Memnonia* 8: 93-105.
2010 "Les châteaux de millions d'année: une redéfinition à la lumière des récentes recherches. De la vocation religieuse à la fonction politique et économique", en: L. Christian y G. Zaki (eds.): *Les temples de millions d'années et le pouvoir royal à Thèbes au Nouvel Empire. Sciences et nouvelles technologies appliquées à l'archéologie*, Le Caire: 19-57.
- LECLANT, J.
1956 "La « mascarade » des boeufs gras et le triomphe de l'Égypte", *MDAIK* 14: 128-145.
- LETELLIER, B.; LARCHE, F.
2013 *La cour à portique de Thoutmosis IV (Études d'Égyptologie 12)*. Paris.
- LOWLE, D.A.
1976 "A Remarkable Family of Draughtsmen-Painters from Early Nineteenth-Dynasty Thebes", *Oriens Antiquus* 15: 91-106.
- MARUÉJOL, F.
2007 *Thoutmosis III et la corégence avec Hatchepsout*. Paris.
- MASQUELIER-LOORIUS, J.
2017 "The Akh-menu of Thutmose III at Karnak. The Sokarian Rooms", en: G. Rosati y M.C. Guidotti (eds.): *Acts of the XIth International Congress of Egyptologists, Florence Egyptian Museum, Florence 23-30 August 2015 (Archaeopress Egyptology 19)*, Oxford: 394-398.
- MENÉNDEZ, G.
2019 *El artista en el antiguo Egipto*. Madrid.
- MYŚLIWIEC, K.
1985 *Eighteenth Dynasty before the Amarna Period (Iconography of Religions XVI, 5)*. Leiden.
- NAVILLE, E.
1895 *The Temple of Deir el-Bahari, Part I, The North-Western End of the Upper Platform (MEEF 13)*. London.
1898 *The Temple of Deir El-Bahari, Part III, End of The Northern Half and Southern Half of the Middle Platform (MEEF 16)*. London.
1901 *The Temple of Deir el-Bahari, Part IV, The Shrine of Hathor and the Southern Hall of Offerings (MEEF 13)*. London.
- NELSON, H.H.
1941 *Key Plans Showing Locations of Theban Temple Decorations (OIP 56)*. Chicago.
1942 "The identity of Amun-Re of United-with-Eternity", *JNES* 1: 127-155.

- PANAGIOTOPOULOS, D.
2006 "Foreigners in Egypt in the time of Hatshepsut and Thutmose III", en: E.H. Cline y D. O'Connor (eds.): *Thutmose III. A new biography*, Ann Arbor: 370-412.
- PAWLICKI, F.
2000 "Deir el-Bahari: The Temple of Queen Hatshepsut, 1998/1999", *PAM* 11: 153-166.
- PORTER, B.; MOSS, R.
1952, 1975 *Topographical Bibliography of ancient Egyptian Hieroglyphic Texts, Reliefs, and Paintings VII, Nubia, the Deserts, and Outside Egypt*. Oxford (2a ed.).
- DE PUTTER, T.; KARLSHAUSEN, C.
1997 "In search of the lost quarries of the Pharaohs", *KMT* 8/3: 54-59.
- RICKE, H.
1939 *Der Totentempel Thutmoses III (Beiträge zur Ägyptologie 2,1, Cahier 3 / I)*. Kairo.
- ROTH, A.M.
2005 "Hatshepsut's Mortuary Temple at Deir el-Bahari: Architecture as Political Statement", en: C.H. Roehrig, R. Dreyfus y C.A. Keller (eds.): *Hatshepsut: From Queen to Pharaoh*, New York: 147-151.
- RUSSMANN, E.R.
2005 "Art in Transition. The Rise of the Eighteenth Dynasty and the Emergence of the Thutmoseid Style in Sculpture and Relief", en: C.H. Roehrig (ed.): *Hatshepsut: From Queen to Pharaoh*, New York: 23-43.
- SÄVE-SÖDERBERGH, T.
1946 *The Navy of the Eighteenth Egyptian Dynasty*. Uppsala.
- SCHOTT, S.
1952 *Das Schöne Fest vom Wüstantale (Abhandlungen der Geistes- und Sozialwissenschaftlichen Klasse 11)*. Wiesbaden.
- SCHRÖDER, S.
2010 *Millionenjahrhaus. Zur Konzeption des Raumes der Ewigkeit im konstellativen Königtum in Sprache, Architektur und theologie*. Wiesbaden.
- SHUBERT, S.B.
1981 "Studies on the Egyptian Pylon", *JSSSEA* 11: 135-64.
- SECO ÁLVAREZ, M.
2012 "Trabajos Arqueológicos en el Templo de Millones de Años del Faraón Tutmosis III en Luxor, Campañas 2008-2011", *Djeser, Revista de Arte, Arqueología y Egiptología* 4: 64-73.
2015 "Latest news about the work of investigation in the Temple of Millions of Years of the pharaoh Thutmose III in Qurna", en: M. Seco Álvarez y A. Jódar Miñarro (eds.): *The Temples of Millions of Years in Thebes*, Granada: 101-133.
- SECO ÁLVAREZ, M.; MARTÍNEZ BABÓN, J.
2015 "La damnatio contra Amón en la capilla de caliza del templo de Millones de Años de Tutmosis III en Luxor", en: N. Castellano, M. Mascort, C. Piedrafita y J. Vivó (eds.): *Ex Aegypto lux et sapientia: Homenatge al professor Josep Padró Parcerisa (Nova studia aegyptica 9)*, Barcelona: 523-535.
- SECO ÁLVAREZ, M.; RADWAN, A.
2010 "Egyptian-Spanish Project at the Temple of Thutmose III in Luxor West Bank: Results of two Seasons", *Memnonia, Cahier supplémentaire* 2: 59-71.
- SMITH, W.S.
1946 *A History of Egyptian Sculpture and Painting in the Old Kingdom*. Boston.
- SPALINGER, A.
2006 "Covetous Eyes South: The Background to Egypt's Domination over Nubia by the Reign of Thutmose III", en: E.H. Cline y D. O'Connor (eds.): *Thutmose III. A new biography*, Ann Arbor: 344-369.
- STADELMANN, R.
1979 "Totentempel und Millionenjahrhaus in Theben", *MDAIK* 35: 303-321.
- STADLER, M.
2008 "Procession", en: J. Dieleman y W. Wendrich (eds.): *UCLA Encyclopaedia of Egyptology*, Los Angeles.

- TROY, L.
 2006 "Religion and Cult during the Time of Thutmose III", en: E.H. Cline y D. O'Connor (eds.): *Thutmose III, A new Biography*, Ann Arbor: 123-182.
- ULLMANN, M.
 2002 *König für die Ewigkeit-Die Häuser der Millionen von Jahren. Eine Untersuchung zu Königskult und Tempeltypologie in Ägypten (ÄAT 51)*. Wiesbaden.
- WEIGALL, A.E.P.
 1906 "A report on the excavation of the Funeral Temple of Thoutmosis III at Gurneh", *ASAE* 7: 121-141.
- WIERCÍŃSKA, J.
 1990 "La procession d'Amon dans la décoration du temple de Thoutmosis III à Deir el-Bahari", *ÉtudTrav* 14: 62-90.
 1993 "Les dimensions de la barque d'Amon suivant les données du Temple de Thoutmosis III à Deir el-Bahari", *ÉtudTrav* 16: 264-269.
 2010 "The change of dimensions of the bark of Amon in the light of recent studies on the temple of Tuthmosis III at Deir el-Bahari", en: M. Dolińska y H. Beinlich (eds.): *Ägyptologische Tempeltagung. Interconnections between Temples. Warschau, 22.-25. September 2008*, Wiesbaden: 221-231.

Consejo editorial

Director

Miguel Ángel Molinero Polo
Universidad de La Laguna, Tenerife, Islas Canarias

Secretaría de edición

Lucía Díaz-Iglesias Llanos
Centro Superior de Investigaciones Científicas, Madrid

Alba María Villar Gómez
Subdirección General de los Archivos
Estatales (Ministerio de Cultura y Deporte)

Colaborador de edición | English editorial assistant

Kenneth Griffin
Swansea University, Gales, Reino Unido

Consejo de redacción

Antonio Pérez Largacha
Universidad Internacional de la Rioja (UNIR)

José Ramón Pérez-Accino
Universidad Complutense de Madrid

Comité científico

Marcelo Campagno
CONICET | Universidad de Buenos Aires

Josep Cervelló Autuori
Universitat Autònoma de Barcelona

María José López-Grande
Universidad Autónoma de Madrid

Josep Padró i Parcerisa
Universitat de Barcelona

M.^a Carmen Pérez Die
Museo Arqueológico Nacional, Madrid

Esther Pons Mellado
Museo Arqueológico Nacional, Madrid

José Miguel Serrano Delgado
Universidad de Sevilla

Fundadores de la revista

Miguel Ángel Molinero Polo
Antonio Pérez Largacha

José Ramón Pérez-Accino
Covadonga Sevilla Cueva

Trabajos de Egiptología

Papers on Ancient Egypt

Horizonte y perspectiva Trabajos de campo

Editado por | Edited by

Miguel Ángel Molinero Polo | Lucía Díaz-Iglesias Llanos | Alba María Villar Gómez
Daniel Miguel Méndez-Rodríguez | Cruz Fernanz Yagüe | José Ramón Pérez-Accino

Número 10
2019

Índice | Contents

Editorial Miguel Ángel MOLINERO POLO	7
¿Atrapando el solsticio? Un análisis crítico de la orientación de los templos de Deir el-Bahari Juan Antonio BELMONTE, Magdi FEKRI, Miquel SERRA	11
Textos e imágenes sobre textiles de la dinastía XXII de la tumba UE 1018 en Dra Abu el-Naga Francisco L. BORREGO GALLARDO	27
Reflexiones sobre la presencia egipcia en el Levante meridional a finales del período del Bronce Temprano I (ca. 3300-3000 a. C.): a propósito de Tel Erani Marcelo CAMPAGNO	49
Algunas hipótesis sobre el programa decorativo de las paredes en arenisca del Templo de Millones de Años de Tutmosis III Linda CHAPON	63
Seis <i>paddle dolls</i> halladas en una tumba del Reino Medio y su patio en Dra Abu el-Naga Gudelia GARCÍA FERNÁNDEZ	93
Estudio de las reutilizaciones de los espacios funerarios del Egipto antiguo desde una perspectiva del análisis del registro arqueológico David GARCÍA GONZÁLEZ	105
Análisis preliminar de dos momias de la Dinastía XXII halladas en Dra Abu el-Naga y sus amuletos asociados Jesús HERRERÍN, Francisco L. BORREGO GALLARDO	127
El Templo de Millones de Años de Thutmosis III en Luxor: estudio paleopatológico preliminar y nuevas perspectivas Albert ISIDRO	147
Djehutynefer: el redescubrimiento y emplazamiento de su tumba en el urbanismo tebano Ángeles JIMÉNEZ-HIGUERAS	159
Cerámicas cubiertas de barro: datos de algunas vasijas del Segundo Periodo Intermedio/Reino Nuevo halladas en la tumba QH33 de la necrópolis de Qubbet el-Hawa, Asuán María J. LÓPEZ-GRANDE	181
El Edificio B de Tell el-Ghaba como un caso de estudio para repensar la dinámica de la unidad doméstica en el Egipto antiguo Silvia LUPO, Eva A. CALOMINO, Agustina SCARO	201

Trabajos de Egiptología está producida por
Isfet. Egiptología e Historia
con la colaboración del Centro de Estudios Africanos
de la Universidad de La Laguna
y para este número de Egiptología Complutense

C/ Blanco 1, 2º
38400 Puerto de la Cruz
Tenerife - Islas Canarias
España

© De los textos: sus autores y Trabajos de Egiptología

Diseño de arte y maquetación
Amparo Errandonea
aeamparo@gmail.com

Imprime: Gráfica Los Majuelos

Depósito Legal: TF 935-2015
ISSN: 1695-4750

Estudio preliminar sobre la tumba 22, hallada en el noroeste del templo de Millones de Años de Tutmosis III	217
Javier MARTÍNEZ BABÓN	
Elementos arquitectónicos de la capilla funeraria de Sarenput II (QH31) en Qubbet el-Hawa. Caracterización geoquímica	227
Juan Antonio MARTÍNEZ HERMOSO, María José AYORA CAÑADA, Ana DOMÍNGUEZ VIDAL	
Tueris-Oxirrinco. La diosa protectora de Per-Medyed	241
Maite MASCORT ROCA, Esther PONS MELLADO	
Restauración y conservación de un conjunto de estelas de falsa puerta hallado en Heracleópolis Magna (Ehnasya el-Medina, Beni Suef)	257
María Antonia MORENO CIFUENTES	
La explotación de esmeraldas en el Egipto romano. Primeros resultados del <i>Sikait Project</i>	283
Joan OLLER GUZMÁN, David FERNÁNDEZ ABELLA, Vanesa TREVÍN PITA, Oriol ACHÓN CASAS	
<i>C2 Project. The Royal Cache Wadi Survey. 2017 Season</i>	305
José Ramón PÉREZ-ACCINO, Hisham EL-LEITHY	
El templo de Heryshef en Heracleópolis Magna (Ihnasya el-Medina). Trabajos en 2018	315
M. Carmen PÉREZ-DIE, Antonio GÓMEZ LAGUNA	
Análisis técnico de telas con textos y marcas de propietario procedentes de la tumba UE 1018 en Dra Abu el-Naga	335
Pía RODRÍGUEZ FRADE	
Modelado y análisis estructural de la tumba de Khunes (QH34h) en Qubbet el-Hawa. Determinación de las condiciones de estabilidad	359
M.ª Paz SÁEZ-PÉREZ, Luisa María GARCÍA RUIZ	
Estudio preliminar sobre la necrópolis de la Dinastía XI situada al norte del templo de Millones de Años de Tutmosis III	373
Myriam SECO ÁLVAREZ	
Documentación arqueológica tridimensional de la cultura material en la terraza sureste de la necrópolis de Qubbet el-Hawa (Asuán): potencial y difusión pública de resultados	387
Libertad SERRANO LARA, Luisa María GARCÍA GONZÁLEZ	
Un análisis comparativo de los grafitis en la zona tebana: paisaje, ubicación e intencionalidad en los grafitis figurativos del <i>C2 Project. The Royal Cache Wadi Survey</i>	403
Inmaculada VIVAS SAINZ	
Submission Guidelines	421